

J4 RTS

Notice installateur

FR

Installationsanleitung

DE

Guida d'installazione

IT

Installer Guide

EN

SOMMAIRE

1. Introduction	2	6. Utilisation	12
2. Sécurité	3	6.1. Fonctionnement standard	12
2.1. Sécurité et responsabilité	3	6.2. Fonctionnement avec un capteur Somfy	13
2.2. Consignes spécifiques de sécurité	3	7. Réglages supplémentaires	14
3. Montage	4	7.1. Position favorite (my)	14
3.1. Caisson 58 x 51 mm ou 58 x 56 mm ouvert en bas	4	7.2. Ajout/Suppression de points de commande et capteurs Somfy	15
3.2. Caisson 58 x 56 mm ouvert en haut	4	7.3. Position «disparition soleil»	16
3.3. Caisson 57 x 51 mm ouvert en haut	5	7.4. Modification de l'angle de pivotement des lames par rapport aux crans de la molette	17
3.4. Caisson 78 X 67 mm ouvert en bas	6	7.5. Modification du sens de rotation de la molette	17
3.5. Caisson 67 X 66 mm ouvert en bas	7	7.6. Modification du sens de rotation du moteur	17
4. Câblage	7	7.7. Modification des fins de course	18
5. Mise en service	8	8. Astuces et conseils	19
5.1. Identification des étapes de réglage déjà effectuées	8	8.1. Questions sur le J4 RTS ?	19
5.2. Pré-enregistrement du point de commande local Somfy	8	8.2. Remplacement d'un point de commande Somfy perdu ou cassé	19
5.3. Vérification du sens de rotation du moteur	9	8.3. Retour en configuration d'origine	20
5.4. Choix du type de B.S.O. (type 1 ou type 3)	9	9. Données techniques	20
5.5. Réglage des fins de course	10		
5.6. Enregistrement du premier point de commande local Somfy	10		
5.7. Contrôle des réglages	11		

1. INTRODUCTION

Le moteur J4 RTS est conçu pour motoriser tous types de Brises Soleil Orientables (B.S.O).

2. SÉCURITÉ

2.1. Sécurité et responsabilité

- Le moteur, le couple et le temps de fonctionnement doivent être ajustés en fonction de l'installation complète.
- Seuls les accessoires d'origine SOMFY doivent être utilisés (adaptateurs, supports, connecteurs, câble d'alimentation, ...).
- La mise en place, le contrôle, la mise en service et le dépannage de l'installation ne doivent être effectués que par le personnel qualifié.
- Le fonctionnement correct de l'installation n'est garanti que si l'installation et le montage ont été réalisés dans les règles de l'art, si l'alimentation électrique est suffisante et l'entretien effectué.
- L'installateur doit se conformer aux normes et à la législation en vigueur dans le pays d'installation, il doit également informer ses clients des conditions d'utilisation et de maintenance du produit.
- Les pièces mobiles des moteurs, fonctionnant sous une hauteur de 2,50 m du sol ou d'un autre niveau, doivent être protégées.
- L'installation ne doit pas être utilisée si elle présente des signes d'endommagement (par exemple usure, câbles et ressorts endommagés ou fins de course dérégées).
- L'installation doit être protégée pour empêcher toute utilisation non autorisée. Prenez les mesures de prévention pour éviter toute mise en marche intempestive.
- Les enfants doivent être surveillés afin qu'ils ne jouent pas avec les appareils. Ne pas garder les télécommandes à portée de main des enfants.
- Cet appareil n'est pas destiné aux personnes (incluant les enfants) avec capacité physique ou mentale déficiente, ou manque d'expérience et de connaissance, sauf si elles sont supervisées, sur l'usage de cet appareil, par une personne responsable de leur sécurité.
- Débranchez tous les câbles de raccordement de l'alimentation électrique avant d'intervenir sur l'installation.
- Ne pas utiliser l'installation si des opérations (lavage des vitres par exemple) sont exécutées à proximité.
- Respectez les notices de montage et d'utilisation, en particulier les consignes de sécurité du fabricant du dispositif à utiliser.

Sous réserve de modifications techniques.

2.2. Consignes spécifiques de sécurité



Outre les consignes de sécurité décrites dans cette notice, respecter également les instructions détaillées dans le document joint « Consignes de sécurité à suivre et à conserver ».

- 1) Couper l'alimentation secteur qui correspond au B.S.O avant toute opération d'entretien autour de celui-ci.

Pour ne pas endommager le produit :

- 2) Ne jamais l'immerger!
- 3) Éviter les chocs !
- 4) Éviter les chutes !
- 5) Ne jamais le percer!
- 6) Éviter les manoeuvres lors de la formation de gel sur le B.S.O.

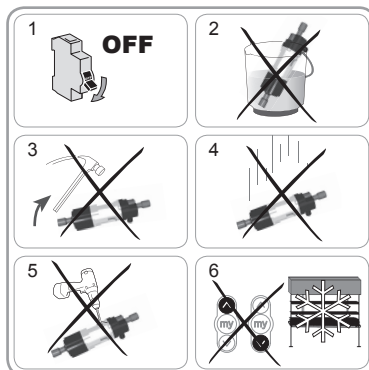

3. MONTAGE

3.1 Caisson 57 X 51 mm ou 58 x 56 mm ouvert en bas



- Visser les 2 adaptateurs (1) au moyen de 2 vis M3x8 (2) sur l'axe du moteur.

F Couple de serrage = 1,1 N.m

- Brancher le câble de raccordement (3) sur le moteur.

S'assurer que le câble ne passe pas sur une partie tournante du moteur ou du mécanisme.

- Presser le bord du caisson (4) dans la zone du moteur.
- Insérer le moteur dans le caisson (4).
- À l'aide des clips (5), fixer le moteur dans le caisson (4) par-dessus les petites bandes acoustiques (6a).
- L'axe peut être fixé dans l'adaptateur avec une vis sans tête (7).

Si la tension des clips (5) est insuffisante, il est possible de coller jusqu'à 3 petites bandes acoustiques (6a) l'une sur l'autre.

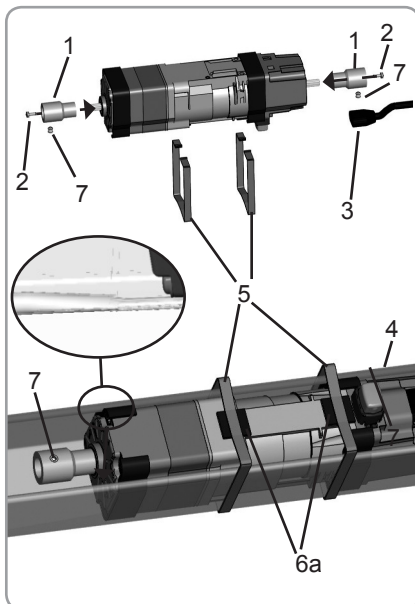

3.2 Caisson 58 x 56 mm ouvert en haut



Montage avec clips extérieurs

- Visser les 2 adaptateurs (1) au moyen de 2 vis M3x8 (2) sur l'axe du moteur.

F Couple de serrage = 1,1 N.m

- Brancher le câble de raccordement (3) sur le moteur.

S'assurer que le câble ne passe pas sur une partie tournante du moteur ou du mécanisme.

- Insérer le moteur dans le caisson (4).
- À l'aide des clips (5), fixer le moteur dans le caisson (4) par-dessus les petites bandes acoustiques (6a).
- L'axe peut être fixé dans l'adaptateur avec une vis sans tête (7).

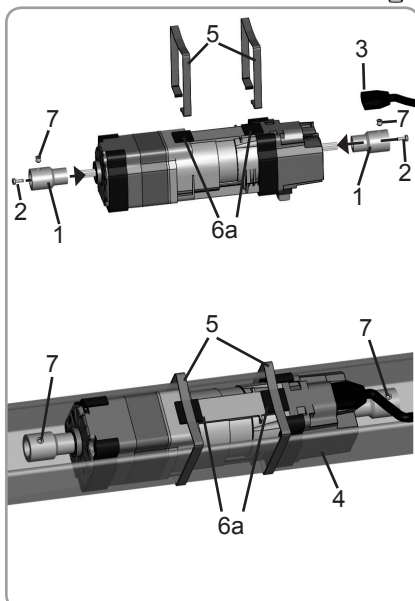

3.3 Caisson 57 x 51 mm ouvert en haut



Montage avec clips extérieurs

- Visser les 2 adaptateurs (1) au moyen de 2 vis M3x8 (2) sur l'axe du moteur.

F **Couple de serrage = 1,1 N.m**

- Brancher le câble de raccordement (3) sur le moteur.

S'assurer que le câble ne passe pas sur une partie tournante du moteur ou du mécanisme.

- Insérer le moteur dans le caisson (4).
- À l'aide des clips (5), fixer le moteur dans le caisson (4) par-dessus les petites bandes acoustiques (6a).
- L'axe peut être fixé dans l'adaptateur avec une vis sans tête (7)

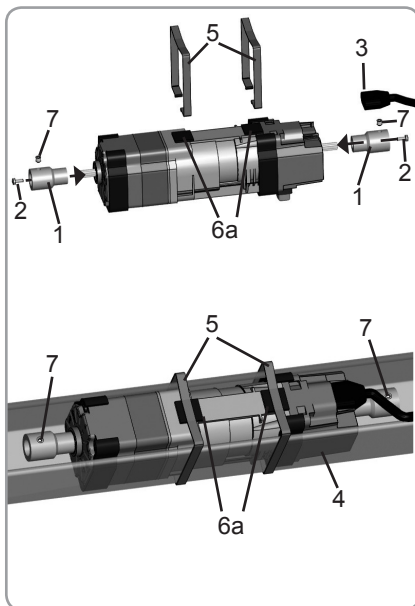

Montage avec clips intérieurs

- Visser les 2 adaptateurs (1) au moyen de 2 vis M3x8 (2) sur l'axe du moteur.

F **Couple de serrage = 1,1 N.m**

- Brancher le câble de raccordement (3) sur le moteur.

S'assurer que le câble ne passe pas sur une partie tournante du moteur ou du mécanisme.

- Insérer le moteur dans le caisson (4).
- À l'aide des clips (5), fixer le moteur dans le caisson (4).
- L'axe peut être fixé dans l'adaptateur avec une vis sans tête (7).

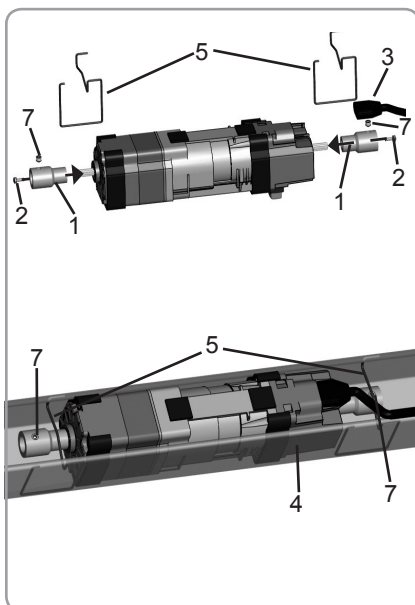

Les clips intérieurs ne sont pas utilisables avec les moteurs J418 (moteurs J4 à couple de 18 N.m).

3.4 Caisson 78 x 67 mm ouvert en bas



Montage avec moteurs J406 / J410 (couple de 6 ou 10 N.m)

- Visser les 2 adaptateurs (1) au moyen de 2 vis M3 x 8 (2) sur l'axe du moteur.

F **Couple de serrage = 1,1 N.m**

- Brancher le câble de raccordement (3) sur le moteur.

S'assurer que le câble ne passe pas sur une partie tournante du moteur ou du mécanisme.

- Monter les deux adaptateurs de caisson (8) sur le moteur.
- Insérer le moteur dans le caisson (4).
- À l'aide du clip (5), fixer le moteur dans le caisson (4).
- L'axe peut être fixé dans l'adaptateur avec une vis sans tête (7).

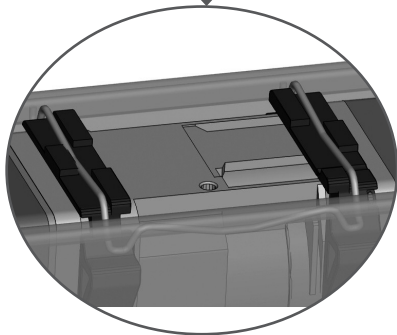
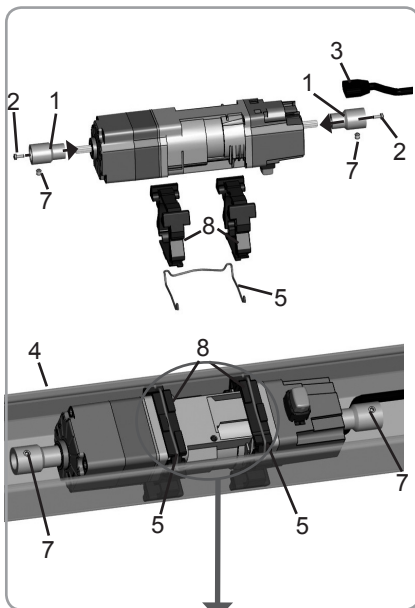

Pour moteur de plus de 10 Nm

- L'étrier additionnel doit être fixé avec une nouvelle vis -> couple de serrage ≤ 4 Nm.

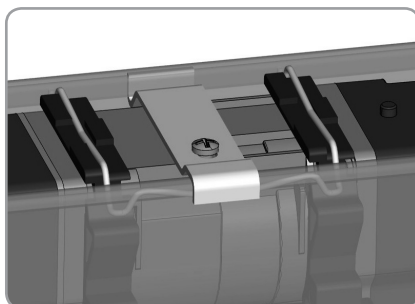

3.5 Caisson 67 x 66 mm ouvert en bas

- Vissez les 2 adaptateurs (1) au moyen de 2 vis M3 x 8 (2) sur l'axe du moteur.

F **Couple de serrage = 1,1 N.m**

- Brancher le câble de raccordement (3) sur le moteur.

S'assurer que le câble ne passe pas sur une partie tournante du moteur ou du mécanisme.

- Monter les deux adaptateurs de caisson (8) sur le moteur.
- Insérer le moteur dans le caisson (4).
- À l'aide des clips (5), fixer le moteur dans le caisson (4).

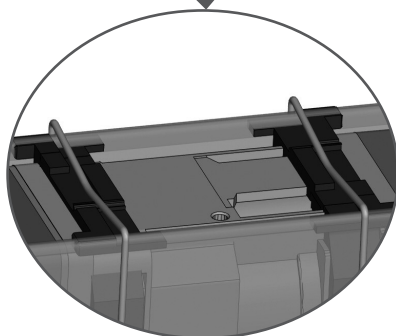
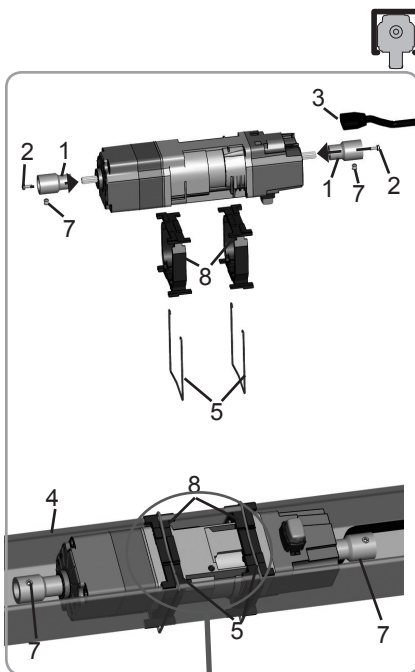

FR

4. CÂBLAGE

- Couper l'alimentation secteur.
- Connecter le moteur selon les informations du tableau ci-dessous :

	230 V ~ 50 Hz	Câble moteur
1	Neutre (N)	Bleu
2	Phase (P)	Marron
3	-	-
4	Terre (⊥)	Vert-Jaune

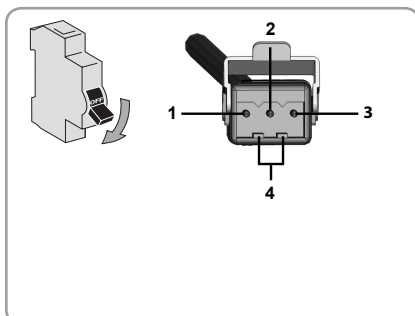

5. MISE EN SERVICE

La notice ne décrit que la mise en service à l'aide d'un point de commande local Somfy de type Telis MOD/ VAR. Pour une mise en service à l'aide de tout autre point de commande local Somfy, se référer à la notice correspondante.

5.1. Identification des étapes de réglage déjà effectuées

Un seul moteur doit être alimenté à la fois.
Mettre sous tension et suivre la procédure «a» ou «b» en fonction de la réaction du B.S.O. :

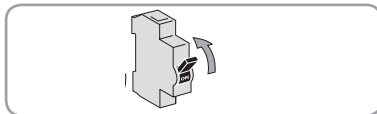

a) Le BSO effectue un bref mouvement

Les fins de course sont réglées et aucun point de commande Somfy n'est enregistré.
Passer au chapitre « Enregistrement du premier point de commande local Somfy ».
ou

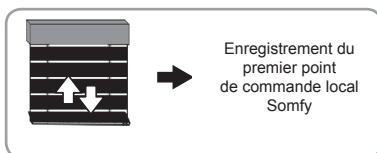

b) Le BSO ne bouge pas

Appuyer sur la touche Montée ou Descente et suivre la procédure «c» ou «d» en fonction de la réaction du store :

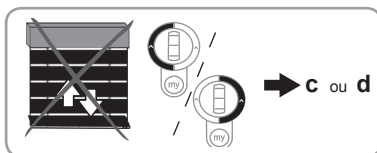

c) Le BSO ne bouge toujours pas

Les fins de course ne sont pas réglées et aucun point de commande Somfy n'est enregistré.
Passer au chapitre « Pré-enregistrement du point de commande local Somfy ».
ou

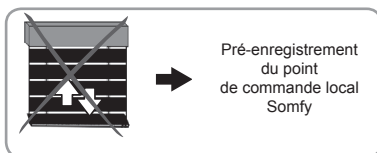

d) Le BSO monte ou descend complètement

Les fins de course sont réglées et le point de commande Somfy est enregistré.
Passer au chapitre « Utilisation ».

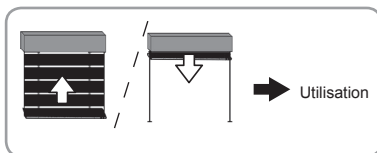

5.2. Pré-enregistrement du point de commande local Somfy

- Appuyer en même temps sur les touches Montée et Descente.
Le B.S.O. effectue un bref mouvement, le point de commande local Somfy est pré-enregistré dans le moteur.

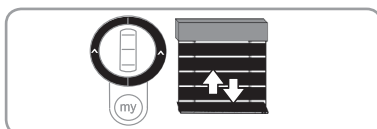

5.3. Vérification du sens de rotation du moteur

- Appuyer sur la touche Montée :
 - Si le B.S.O. monte, le sens de rotation est correct : passer au chapitre « Réglage des fins de course ».
 - Si le B.S.O. descend, le sens de rotation est incorrect : appuyer sur la touche «my», jusqu'au mouvement du B.S.O., le sens de rotation est modifié.
- Appuyer sur la touche Montée pour contrôler le sens de rotation.

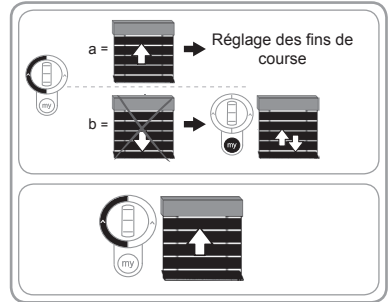

5.4. Choix du type de B.S.O. (type 1 ou type3)

- Par défaut, le moteur J4 RTS est réglé pour fonctionner dans un B.S.O. de type 1. Il est cependant possible de choisir entre un mode de fonctionnement pour B.S.O. de type 1 ou de type 3.
- Appuyer sur les touches Montée et «my» pour passer d'un mode fonctionnement à l'autre.
 - Si le moteur passe d'un fonctionnement type 1 à type 3, le B.S.O. effectue un bref mouvement au ralenti.
 - Si le moteur passe d'un fonctionnement type 3 à type 1, le B.S.O. effectue un bref mouvement standard.

B.S.O. Type1 : La montée et la descente des lames s'effectue grâce à la lacette, et l'orientation des lames grâce à l'échelle.



B.S.O. Type3 : La montée, la descente et l'orientation des lames s'effectue grâce à une chaîne dissimulée dans les coulisses.



Dans le cas où le mode de fonctionnement type 3 est choisi et que le réglage se fait en mode automatique, il faut vérifier que la lame haute du tablier active bien le champignon en position fin de course haute afin d'éviter la détérioration du produit.

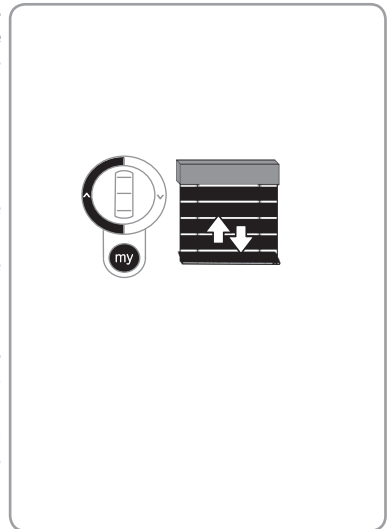

5.5. Réglage des fins de course



S'assurer que votre actionneur J4 RTS a bien été assemblé dans le B.S.O. en position basse, les lames fermées.

5.5.1. Fin de course (réglage automatique)

- Faire un appui bref sur le bouton PROG du point de commande pré-enregistré : le B.S.O. effectue un bref mouvement, le point de commande est enregistré.
- Le fin de course haut se réalisera en appui sur le champignon.
- Passer au chapitre « Utilisation ».

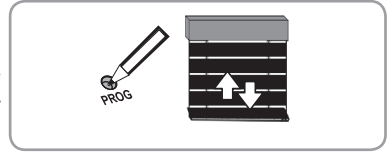

5.5.2. Fin de course haute (réglage manuel)

- Appuyer pendant 5 secondes sur les touches Montée et Descente : le B.S.O. effectue un bref mouvement.
- Appuyer sur la touche Montée.
Le B.S.O. tourne dans le sens monté. Continuer à appuyer sur la touche Montée jusqu'à atteindre la fin de course haute souhaitée (Le B.S.O. continu de monter après 2s d'appui sur le point de commande).
- Arrêter le B.S.O. à l'endroit désiré (l'usage de la molette du point de commande local de type Telis MOD/VAR permet de régler avec précision la position souhaitée) ou en utilisant l'arrêt sur le « champignon ».
- Dans le cas où le « champignon » n'est pas activé lors du réglage, appuyer sur la touche Descente (Le B.S.O. effectue un bref mouvement pour confirmer l'enregistrement). Si le champignon est activé lors du réglage fin de course haut, la position est enregistrée juste en dessous du champignon.

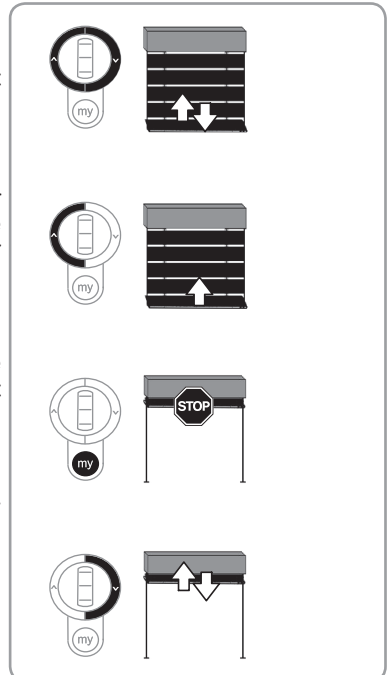

5.5.3. Fin de course basse (réglage manuel)

- Appuyer pendant 5 secondes sur les touches Montée et Descente : Le B.S.O. effectue un bref mouvement.
- Appuyer sur la touche Descente.
Le B.S.O. tourne dans le sens descente. Continuer à appuyer sur la touche Descente jusqu'à atteindre la fin de course basse souhaitée (Le B.S.O. continu de descendre après 2s d'appui sur le point de commande).
- Arrêter le B.S.O. à l'endroit désiré (l'usage de la molette du point de commande local de type Telis MOD/VAR permet de régler avec précision la position souhaitée).
- Appuyer sur la touche Montée (Le B.S.O. effectue un bref mouvement pour confirmer l'enregistrement).

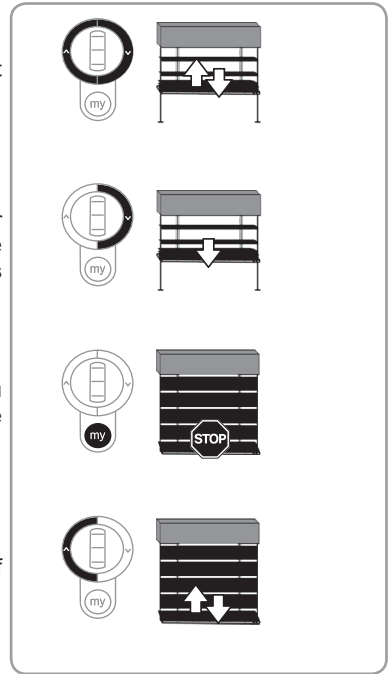

5.6. Enregistrement du premier point de commande local Somfy

5.6.1. À l'aide d'un point de commande local Somfy pré-enregistré

Faire un appui bref sur le bouton PROG de ce point de commande : Le B.S.O. effectue un bref mouvement, le point de commande est enregistré.

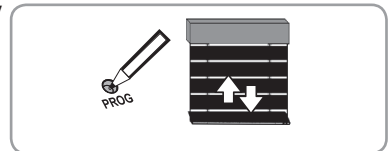

5.6.2. Après une simple coupure d'alimentation

- Appuyer en même temps sur les touches Montée et Descente du nouveau point de commande jusqu'au mouvement du B.S.O..
- Faire un appui bref sur le bouton PROG de ce point de commande : le B.S.O. effectue un bref mouvement, le point de commande est enregistré.

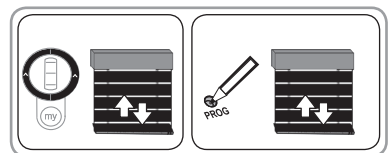

5.7. Contrôle des réglages

Contrôler le réglage des fins de course haute et basse à l'aide du point de commande local Somfy.

6. UTILISATION

6.1. Fonctionnement standard

6.1.1. Position favorite «my»

Une position intermédiaire appelée « position favorite (my) » autre que la position haute et la position basse, est pré-enregistrée dans le moteur. Cette position favorite «my» est pré-réglée en usine, elle correspond à la position «lames descendues, position ajourée».

i Pour modifier ou supprimer la position favorite «my», voir chapitre « Modification des Réglages ».

Pour utiliser la position favorite «my» : Faire un appui bref sur la touche «my» : Le B.S.O. se met en mouvement et s'arrête puis incline les lames suivant l'inclinaison enregistrée en position favorite «my».

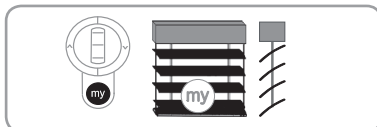

6.1.2. Fonction STOP

Le B.S.O. est en cours de mouvement.

Faire un appui bref sur la touche «my» : Le B.S.O. s'arrête automatiquement.

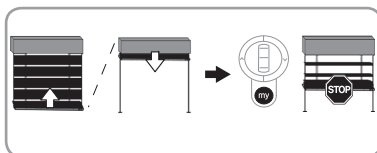

6.1.3. Touches Montée et Descente

- Avec un point de commande local de type Telis MOD/VAR un appui bref sur la touche Montée ou Descente provoque une montée ou descente complète du B.S.O..

L'orientation des lames s'effectue grâce à la molette.

- Avec un point de commande local de type Telis standard, 2 modes sont possibles : Mode EU et mode US.

Par défaut, le moteur J4 RTS est réglé pour fonctionner en mode US

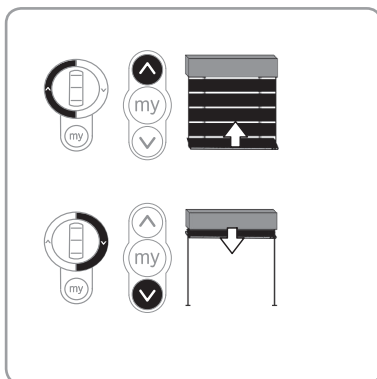

En mode US, un appui bref sur les touches montée ou descente provoque une montée ou descente complète du B.S.O.. un appui long sur les touches montée ou descente provoque l'orientation des lames.



En mode EU, un appui long sur les touches montée ou descente provoque une montée ou descente complète du B.S.O.. un appui bref sur les touches montée ou descente provoque l'orientation des lames.

6.1.4. Choix du type de mode. (mode EU ou mode US)

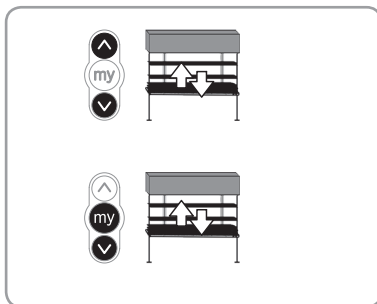
- Par défaut, le moteur J4 RTS est réglé pour fonctionner en mode US. Il est cependant possible de choisir entre un mode EU et mode US.
- Appuyer pendant 5 secondes sur les touches Montée et Descente : Le B.S.O. effectue un bref mouvement.
- Pour valider le nouveau mode, appuyer pendant 2 secondes sur les touches «my» et descente: Le B.S.O. effectue un bref mouvement.



• 6.2. Fonctionnement avec un capteur Somfy

		
La position favorite «my» n'est pas enregistrée et la position disparition soleil «SDP» n'est pas activée.	Le B.S.O. va en fin de course basse.	Le B.S.O. va en fin de course haute.
La position favorite «my» est enregistrée et la position disparition soleil «SDP» n'est pas activée.	Le B.S.O. va en position favorite «my».	Le B.S.O. va en fin de course haute.
La position favorite «my» est enregistrée et la position disparition soleil «SDP» est activée.	Le B.S.O. va en position favorite «my».	Le B.S.O. va en position disparition soleil «SDP».

 En cas d'activation de la «position intimité», le B.S.O. ne changera pas de position lors de la disparition du soleil.

7. RÉGLAGES SUPPLÉMENTAIRES

7.1. Position favorite «my»

7.1.1. Modification / Activation de la position favorite «my»

- Appuyer sur la touche Descente (le B.S.O. descend en position basse, lames fermées).
- Appuyer pendant 2 secondes sur les touches «my» et Montée (les lames pivotent jusqu'à la position «my» pré-programmée).
- Positionner les lames comme désiré, en utilisant la molette de la télécommande RTS pour augmenter ou diminuer l'angle des lames.

Passer au chapitre « Essai de la position my » ou « Enregistrement de la position my ».

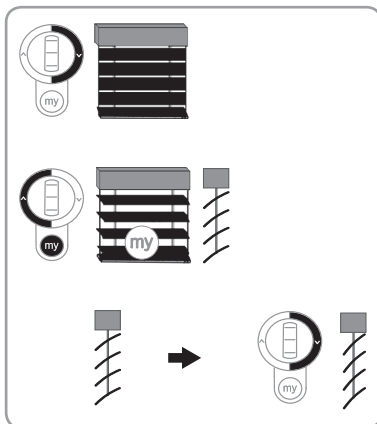

7.1.2. Essai de la position «my» (étape facultative)

- Faire un appui bref sur la touche «my» :
Pour un B.S.O. de type 1, les lames pivotent en position fermée puis vont à la nouvelle position «my» réglée.
Pour un B.S.O. de type 3, les lames remontent à l'horizontales puis vont à la nouvelle position «my» réglée.

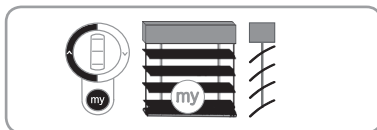

7.1.3. Enregistrement de la position «my»

En position «my», appuyer pendant 5 secondes sur la touche «my»: Le B.S.O. effectue un bref mouvement, la position «my» est enregistrée.

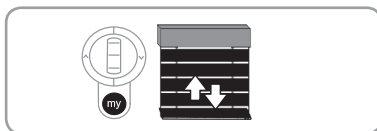

7.1.4. Suppression de la position favorite «my»

- Appuyer sur la touche Descente (le B.S.O. descend en position basse, lames fermées).
- Appuyer pendant 2 secondes sur les touches «my» et Montée : Les lames pivotent jusqu'à la position «my» programmée.
- Appuyer pendant 5 secondes sur les touches «my» et Montée : Le B.S.O. effectue un bref mouvement la position «my» est effacée (la touche «my» ne servira plus que de touche «STOP»). En cas d'utilisation d'un capteur soleil, s'il y a apparition de soleil, le B.S.O. ira en position basse).

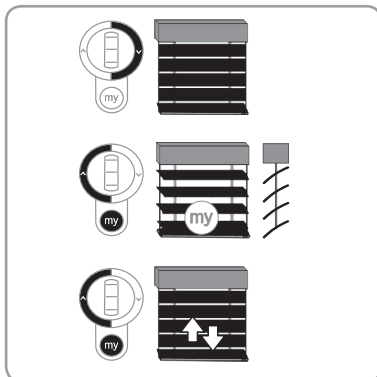

7.2. Ajout/Suppression de points de commande RTS et capteurs RTS Somfy

7.2.1. Ajout / Suppression d'un point de commande RTS

- Prendre un point de commande RTS enregistré dans le moteur.
- Appuyer sur le bouton PROG du point de commande RTS (A) jusqu'au bref mouvement du B.S.O. : Le moteur est en mode programmation.
- Appuyer brièvement sur le bouton PROG du point de commande RTS (B). Le B.S.O. effectue un bref mouvement. Le point de commande RTS est enregistré ou supprimé du moteur.

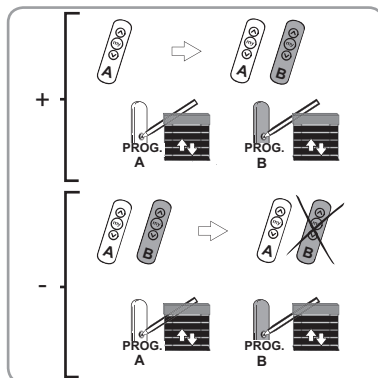

7.2.2. Ajout / Suppression d'un capteur RTS

- Prendre un point de commande RTS enregistré dans le moteur.
- Appuyer sur le bouton PROG du point de commande RTS (A) jusqu'au bref mouvement du B.S.O. : Le moteur est en mode programmation.
- Appuyer brièvement sur le bouton PROG du capteur RTS (C). Le B.S.O. effectue un bref mouvement. Le capteur RTS est enregistré ou supprimé du moteur.

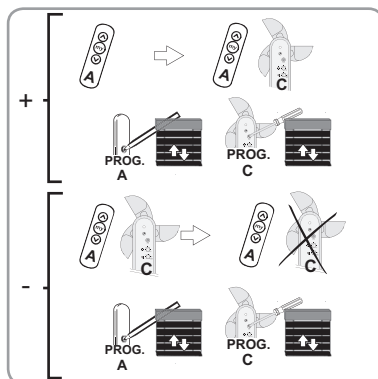

7.2.3. Suppression de tous les capteurs RTS

- Prendre un point de commande RTS enregistré dans le moteur.
- Appuyer sur le bouton PROG du point de commande RTS (A) jusqu'au bref mouvement du B.S.O. : Le moteur est en mode programmation.
- Appuyer pendant 7 secondes sur le bouton PROG du capteur RTS (C). Le B.S.O. effectue 2 bref mouvements. Les capteurs RTS sont supprimés du moteur.

7.3. Position disparition soleil (SDP)

7.3.1. Modification / Activation de la position «disparition soleil»

Nota: La position «disparition soleil» est une position de lame dans le cas où le soleil disparaît. Cette fonction nécessite l'utilisation d'un capteur solaire. La position «disparition du soleil» est pré-réglée en usine mais pas activée, elle correspond à la position «lames à l'horizontales». Il n'est pas possible de modifier la position «disparition du soleil» si la position «my» a été effacée.

- Appuyer sur la touche «my» : Le B.S.O. se met en mouvement et s'arrête en position favorite «my».
- Appuyer pendant 2 secondes sur les touches «my» et Montée : Le B.S.O. remonte jusqu'à la position «disparition du soleil».
- Positionner les lames comme désiré, en utilisant la molette (télécommande Mod/Var RTS) ou en appuyant sur les touches montée et descente d'une télécommande Mod/Var RTS appairée ou provisoirement affectée pour augmenter ou diminuer l'angle des lames.

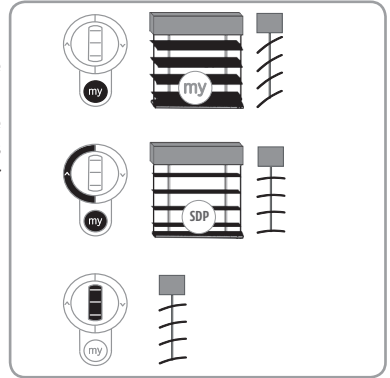

7.3.2. Enregistrement de la position «disparition soleil»

En position «disparition du soleil», appuyer pendant 5 secondes sur la touche «my» d'une télécommande RTS appairée : le B.S.O. effectue un bref mouvement, la position «disparition du soleil» est enregistrée.

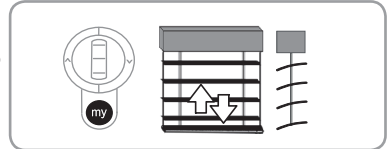

7.3.3. Suppression de la position «disparition soleil»

- Appuyer sur la touche «my» : Le B.S.O. se met en mouvement et s'arrête en position favorite «my».
- Appuyer pendant 2 secondes sur les touches «my» et Montée : Le B.S.O. remonte jusqu'à la position «disparition du soleil».
- Appuyer pendant 5 secondes sur les touches «my» et Montée : Le B.S.O. effectue un bref mouvement, la position «disparition du soleil» est activée ou supprimée.

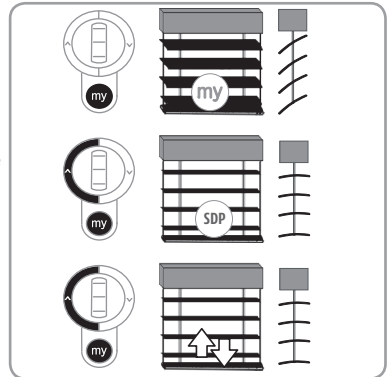

7.3.4. Activation, Désactivation de la «position intimité»

la «position intimité» permet de bloquer en position le B.S.O. en cas de disparition du soleil.

- Appuyer sur la touche «my» : Le B.S.O. se met en mouvement et s'arrête en position favorite «my».
- Appuyer pendant 5 secondes sur les touches «my» et Descente : Le B.S.O. effectue un bref mouvement, il ne changera pas de position lors de la disparition du soleil.

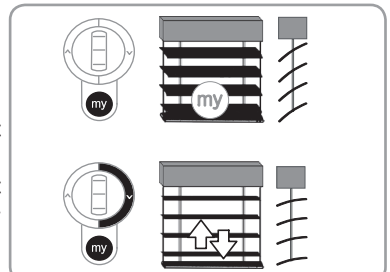

7.4. Ajustement de l'angle de pivotement des lames correspondant aux crans de la molette.

- Déplacer le store vers une position autre que les fins de courses.
- Appuyer pendant 5 secondes sur les touches Montée, «my» et Descente : Le B.S.O. effectue un bref mouvement.
- Appuyer sur la touche Montée pour augmenter l'angle de pivotement des lames correspondant aux crans de la molette, ou sur la touche Descente pour diminuer cet angle. Le contrôle de l'impulsion se fait directement en utilisant la molette.
- Pour valider l'angle de pivotement des lames, appuyer pendant 5 secondes sur la touche «my» : le B.S.O. effectue un bref mouvement.

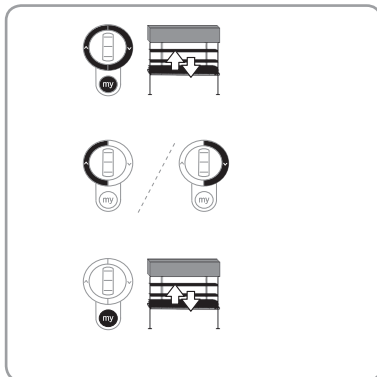

7.5. Modification du sens de rotation de la molette.

- Déplacer le store vers une position autre que les fins de courses.
- Appuyer pendant 5 secondes sur les touches Montée et Descente : Le B.S.O. effectue un bref mouvement.
- Pour valider le nouveau sens de rotation de la molette, appuyer pendant 2 secondes sur les touches Montée, «my» et Descente: Le B.S.O. effectue un bref mouvement, le sens de rotation de la molette est changé.

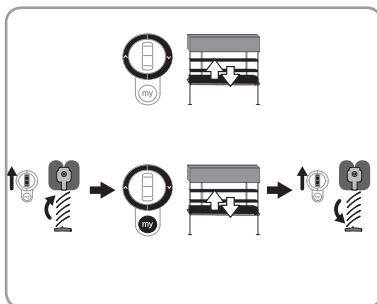

7.6. Modification du sens de rotation du moteur

- Déplacer le store vers une position autre que les fins de course.
- Appuyer pendant 5 secondes sur les touches Montée et Descente : Le B.S.O. effectue un bref mouvement.
- Pour valider le nouveau sens de rotation du moteur, appuyer pendant 2 secondes sur la touche «my» : le B.S.O. effectue un bref mouvement, le sens de rotation du moteur est changé.

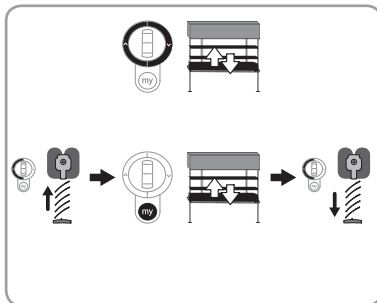

7.7. Modification des fins de course

7.7.1. Modification de la fin de course haute

- Placer le B.S.O. en position médiane.
- Appuyer pendant 5 secondes sur les touches Montée et Descente : le B.S.O. effectue un bref mouvement.
- Appuyer sur la touche Montée.
Le B.S.O. tourne dans le sens monté. Continuer à appuyer sur la touche Montée jusqu'à atteindre la fin de course haute souhaitée (Le B.S.O. continu de monter après 2s d'appui sur le point de commande).
- Arrêter le B.S.O. à l'endroit désiré (l'usage de la molette du point de commande local de type Telis MOD/VAR permet de régler avec précision la position souhaitée) ou en utilisant l'arrêt sur le «champignon».
- Dans le cas où le «champignon» n'est pas activé lors du réglage, appuyer sur la touche Descente (Le B.S.O. effectue un bref mouvement pour confirmer l'enregistrement).
Si le champignon est activé lors du réglage fin de course haut, la position est enregistrée quelques millimètres en dessous du champignon.

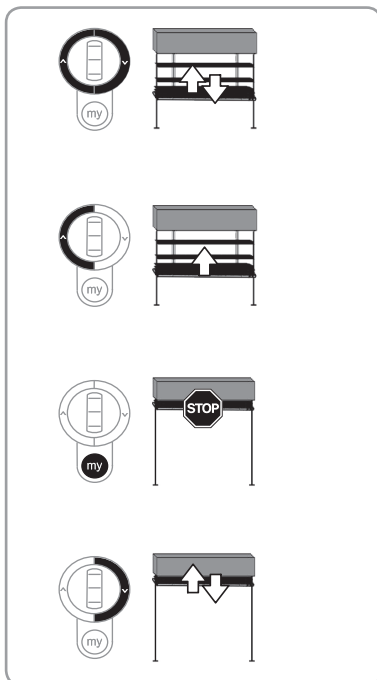

7.7.2. Modification de la fin de course basse

- Placer le B.S.O. en position médiane.
- Appuyer pendant 5 secondes sur les touches Montée et Descente : le B.S.O. effectue un bref mouvement.
- Appuyer sur la touche Descente.
Le BSO tourne dans le sens descente. Continuer à appuyer sur la touche Descente jusqu'à atteindre la fin de course basse souhaitée (Le B.S.O. continu de descendre après 2s d'appui sur le point de commande).
- Arrêter le BSO à l'endroit désiré (l'usage de la molette du point de commande local de type Telis MOD/VAR permet de régler avec précision la position souhaitée). Avec un BSO de type 3, arrêter le BSO avant le fin de course désiré et finir le réglage avec la molette du point de commande local.
- Appuyer sur la touche Montée (Le B.S.O. effectue un bref mouvement en sens montée pour confirmer l'enregistrement).

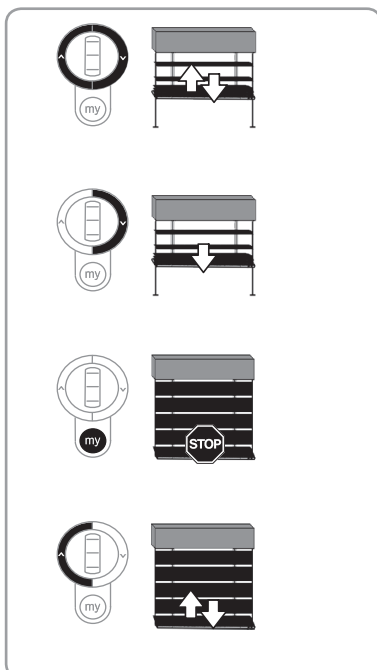

8. ASTUCES ET CONSEILS

8.1. Questions sur le J4 RTS ?

Constats	Causes possibles	Solutions
Le B.S.O. ne fonctionne pas.	Le câblage est incorrect.	Contrôler le câblage et le modifier si besoin.
	Le moteur est en sécurité thermique.	Attendre que le moteur refroidisse.
	Le câble utilisé est non conforme.	Contrôler le câble utilisé et s'assurer qu'il possède 3 conducteurs.
	La pile du point de commande Somfy est faible.	Contrôler si la pile est faible et la remplacer si besoin.
	Le point de commande n'est pas compatible.	Contrôler la compatibilité et remplacer le point de commande si besoin.
	Le point de commande Somfy utilisé n'est pas enregistré dans le moteur.	Utiliser un point de commande enregistré ou enregistrer ce point de commande.
Le B.S.O. s'arrête trop tôt.	Les fins de course sont mal réglées.	Réajuster les fins de course.
Je ne peux pas incliner facilement les lames	La télécommande n'est pas appropriée	Appairer puis utiliser une télécommande Telis Mod/VAR RTS

8.2. Remplacement d'un point de commande Somfy perdu ou cassé

Cette remise à zéro supprime tous les points de commande par contre les capteurs et la position favorite sont gardés.

Ne réaliser la double coupure de courant qu'au niveau du moteur à remettre à zéro.

- Placer le B.S.O. en position médiane (si possible).
- Couper l'alimentation secteur pendant 2 s.
- Ensuite :

A Remettre l'alimentation secteur entre 5 s et 15 s.
Couper l'alimentation secteur pendant 2 s.
Remettre l'alimentation secteur : le B.S.O. se met en mouvement quelques secondes.

• ou

B Remettre l'alimentation l'alimentation secteur.
Attendre 5 s et appuyer sur le champignon pendant 10 s.
le B.S.O. effectue un bref mouvement.

Si le B.S.O. est en fin de course haute ou basse alors il effectuera un bref mouvement.

- Maintenir l'appui sur le bouton PROG du nouveau point de commande jusqu'au mouvement du B.S.O.: tous les points de commande RTS sont effacés et le nouveau point de commande RTS est enregistré dans le moteur.

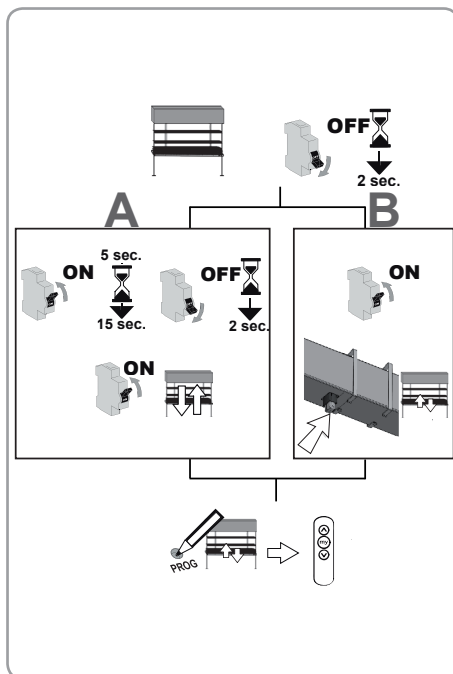

8.3. Retour en configuration d'origine

Cette remise à zéro supprime tous les points de commande, tous les capteurs, tous les réglages de fins de course et ré-initialise le sens de rotation et la position favorite (my) du moteur.

Ne réaliser la double coupure de courant qu'au niveau du moteur à remettre à zéro

- Placer le B.S.O. en position médiane (si possible).
- Couper l'alimentation secteur pendant 2 s.
- Ensuite :

Remettre l'alimentation secteur entre 5 s et 15 s.

- A** Couper l'alimentation secteur pendant 2 s.
Remettre l'alimentation secteur : le B.S.O. se met en mouvement quelques secondes.

- ou

Remettre l'alimentation l'alimentation secteur.

- B** Attendre 5 s et appuyer sur le champignon pendant 10 s.

Si le B.S.O. est en fin de course haute ou basse alors il effectuera un bref mouvement.

- Maintenir l'appui sur le bouton PROG : le B.S.O. effectue un premier mouvement puis un second quelques instants plus tard. Le moteur est en configuration usine.

Reprenre les procédures du chapitre « Mise en service »

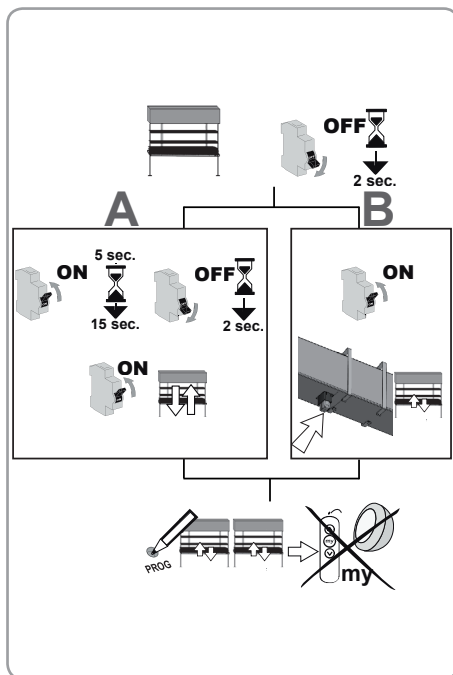

9. DONNÉES TECHNIQUES

Fréquence radio	433.42 MHz		
Alimentation	230 V ~ 50 Hz		
Température d'utilisation	- 20 °C à + 70 °C		
Indice de protection	IP 54		
Nombre maximal de points de commandes associés	12		
Nombre maximal de capteurs associés	3		
Niveau de sécurité	Classe I		
Couple (Nm)	6	10	18
Longueur moteur (mm)	254	269	289

INHALTSVERZEICHNIS

1. Einleitung	22	6. Bedienung	32
2. Sicherheitshinweise	23	6.1. Standardbetrieb	32
2.1. Sicherheit und Gewährleistung	23	6.2. Betrieb mit einem Somfy-Sensor	32
2.2. Spezifische Sicherheitshinweise	23	7. Zusätzliche Einstellmöglichkeiten	34
3. Montage	24	7.1. Lieblingsposition („my“-Position)	34
3.1. Kopfschiene 58 x 51 mm oder 58 x 56 mm, unten offen	24	7.2. Hinzufügen/Löschen von Somfy-Funksendern und Somfy-Sensoren	34
3.2. Kopfschiene 58 x 56 mm, oben offen	24	7.3. Position „Keine Sonne“	36
3.3. Kopfschiene 57 x 51 mm, oben offen	25	7.4. Änderung der Wendeschrittlänge pro Rastschritt des Scrollrads	37
3.4. Kopfschiene 78 x 67 mm, unten offen	26	7.5. Änderung der Drehrichtung des Scrollrads	37
3.5. Kopfschiene 67 x 66 mm, unten offen	27	7.6. Änderung der Drehrichtung des Antriebs	37
4. Verkabelung	27	7.7. Änderung der Endlagen	38
5. Inbetriebnahme	28	8. Tipps und Empfehlungen	39
5.1. Feststellung der bereits durchgeführten Einstellschritte	28	8.1. Fragen zum J4 RTS ?	39
5.2. Vorabprogrammierung eines lokalen Somfy-Funksenders	28	8.2. Austausch eines verlorenen oder beschädigten Somfy-Funksenders	39
5.3. Testen der Drehrichtung des Antriebs	29	8.3. Zurücksetzen auf Werkseinstellung	40
5.4. Wahl des Jalousietyps (typ 1 oder typ 3)	29	9. Technische Daten	40
5.5. Endlageneinstellung	30		
5.6. Einlernen des ersten lokalen Somfy-Funksenders	31		
5.7. Überprüfen der Einstellungen	31		

1. EINLEITUNG

Der Antrieb J4 RTS wurde für alle Arten von Außenjalousien entwickelt.

2. SICHERHEIT

2.1. Sicherheit und Gewährleistung

- Der Antrieb, das Drehmoment und die Betriebsdauer müssen auf den Betrieb der gesamten Anlage angepasst werden.
- Es dürfen ausschließlich Original-Zubehörteile von Somfy verwendet werden (Adapter, Halter, Verbinder, Stromversorgungskabel, ...).
- Einbau, Überprüfung, Inbetriebnahme und Reparatur der Anlage dürfen nur von fachlich qualifiziertem Personal durchgeführt werden.
- Die ordnungsgemäße Funktion kann nur garantiert werden, wenn die Montage nach den Regeln der Technik erfolgt ist, wenn die Stromversorgung ausreichend ist und eine regelmäßige Wartung durchgeführt wird.
- Das Fachpersonal muss außerdem alle im Installationsland geltenden Normen und Gesetze befolgen, und außerdem seine Kunden über die Bedienungs- und Wartungsbedingungen des Produkts informieren.
- Die beweglichen Teile des Antriebs in einer Höhe von weniger als 2,50 m über dem Boden oder über anderen Standflächen müssen geschützt werden.
- Die Anlage darf nicht genutzt werden, wenn es Anzeichen von Schäden gibt (z.B. Verschleiß, beschädigte Kabel und Federn oder verstellte Endlagen).
- Die Anlage muss gegen unberechtigte Bedienung geschützt werden. Vermeiden Sie durch geeignete Vorkehrungen eine versehentliche Inbetriebnahme.
- Es muss darauf geachtet werden, dass Kinder nicht mit den Geräten spielen. Lassen Sie keine Funksender in Reichweite von Kindern herumliegen.
- Dieses Gerät eignet sich nicht für Personen (einschließlich Kinder) mit eingeschränkten körperlichen oder geistigen Fähigkeiten, oder die nicht über entsprechende Erfahrungen und Kenntnisse verfügen, außer sie werden bei der Benutzung des Geräts von einer Person betreut, die für ihre Sicherheit zuständig ist.
- Klemmen Sie alle Stromversorgungskabel ab, bevor Sie Arbeiten an der Anlage vornehmen.
- Benutzen Sie die Anlage nicht, wenn in der Nähe Arbeiten ausgeführt werden (z.B. Fenster putzen).
- Beachten Sie die Montage- und Gebrauchsanleitungen, insbesondere die Sicherheitshinweise des Herstellers des Produkts, das sie benutzen möchten.

Technische Änderungen vorbehalten.

2.2. Spezifische Sicherheitshinweise



Beachten Sie neben den Sicherheitshinweisen in dieser Anleitung auch die Sicherheitshinweise im beigelegten Dokument «Sicherheitshinweise». Diese Dokumente sind aufzubewahren.

- 1) Unterbrechen Sie die Spannungsversorgung der jeweiligen Jalousie, wenn Sie Wartungsarbeiten an der Jalousie oder deren unmittelbaren Umgebung durchführen.

Um Schäden am Produkt zu vermeiden:

- 2) Tauchen Sie das Produkt nicht in Flüssigkeiten!
- 3) Vermeiden Sie Stöße!
- 4) Lassen Sie das Produkt nicht fallen!
- 5) Bohren Sie keine Löcher in das Produkt!
- 6) Unterlassen Sie die Bedienung der Jalousie, wenn sich Frost gebildet hat.

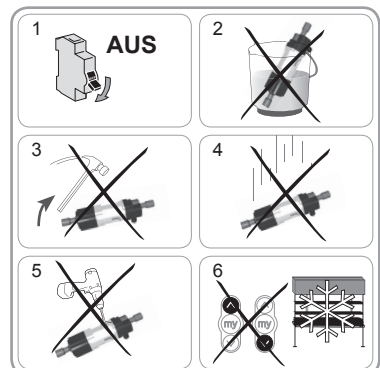

3. MONTAGE

3.1 Kopfschiene 57 x 51 mm oder 58 x 56 mm, unten offen



- Schrauben Sie die 2 Adapter (1) mit 2 Schrauben M3x8 (2) an die Antriebswelle.

F Anzugsmoment = 1,1 Nm

- Schließen Sie das Stromversorgungskabel (3) am Antrieb an.

Vergewissern Sie sich, dass das Kabel nicht über ein drehendes Teil des Antriebs oder des Gestänges verläuft.

- Die Kopfschiene (4) im Bereich des Antriebs seitlich zusammendrücken.
- Schieben Sie den Antrieb in die Kopfschiene (4).
- Unterlegen Sie den Antrieb mit kleinen Schalldämmstreifen (6a) und fixieren Sie ihn dann mithilfe der Halteklammern (5) in der Kopfschiene (4).
- Die Welle kann mit einem Gewindestift (7) im Adapter fixiert werden.

Sind die Halteklammern (5) nicht ausreichend gespannt, können bis zu 3 Schalldämmstreifen (6a) aufeinander geklebt werden.

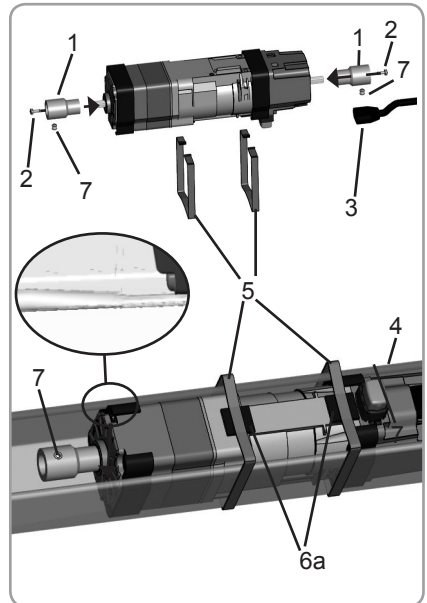

3.2 Kopfschiene 58 x 56 mm, oben offen



Montage mit außenliegenden Halteklammern

- Schrauben Sie die 2 Adapter (1) mit 2 Schrauben M3x8 (2) an die Antriebswelle.

F Anzugsmoment = 1,1 Nm

- Schließen Sie das Stromversorgungskabel (3) am Antrieb an.

Vergewissern Sie sich, dass das Kabel nicht über ein drehendes Teil des Antriebs oder des Gestänges verläuft.

- Schieben Sie den Antrieb in die Kopfschiene (4).
- Unterlegen Sie den Antrieb mit kleinen Schalldämmstreifen (6a) und fixieren Sie ihn dann mithilfe der Halteklammern (5) in der Kopfschiene (4).
- Die Welle kann mit einem Gewindestift (7) im Adapter fixiert werden.

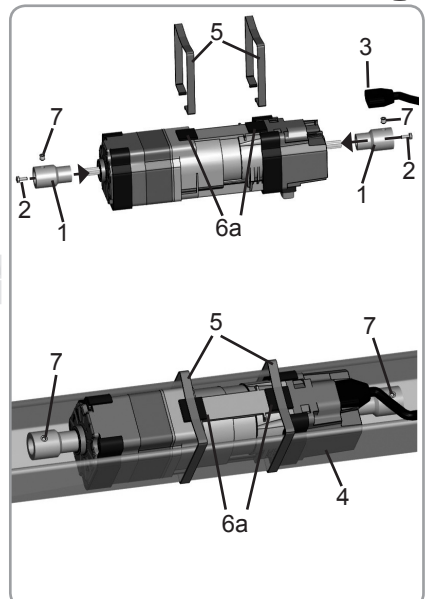

3.3 Kopfschiene 57 x 51 mm, oben offen



Montage mit außenliegenden Halteklammern

- Schrauben Sie die 2 Adapter (1) mit 2 Schrauben M3x8 (2) an die Antriebswelle.

F Anzugsmoment = 1,1 Nm

- Schließen Sie das Stromversorgungskabel (3) am Antrieb an.

Vergewissern Sie sich, dass das Kabel nicht über ein drehendes Teil des Antriebs oder des Gestänges verläuft.

- Schieben Sie den Antrieb in die Kopfschiene (4).
- Unterlegen Sie den Antrieb mit kleinen Schalldämmstreifen (6a) und fixieren Sie ihn dann mithilfe der Halteklammern (5) in der Kopfschiene (4).
- Die Welle kann mit einem Gewindestift (7) im Adapter fixiert werden.

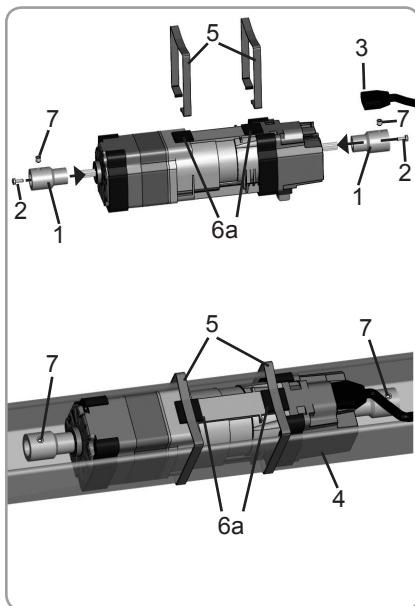

Montage mit innenliegenden Halteklammern

- Schrauben Sie die 2 Adapter (1) mit 2 Schrauben M3x8 (2) an die Antriebswelle.

F Anzugsmoment = 1,1 Nm

- Schließen Sie das Stromversorgungskabel (3) am Antrieb an.

Vergewissern Sie sich, dass das Kabel nicht über ein drehendes Teil des Antriebs oder des Gestänges verläuft.

- Schieben Sie den Antrieb in die Kopfschiene (4).
- Fixieren Sie den Antrieb mithilfe der Halteklammern (5) in der Kopfschiene (4).
- Die Welle kann mit einem Gewindestift (7) im Adapter fixiert werden.

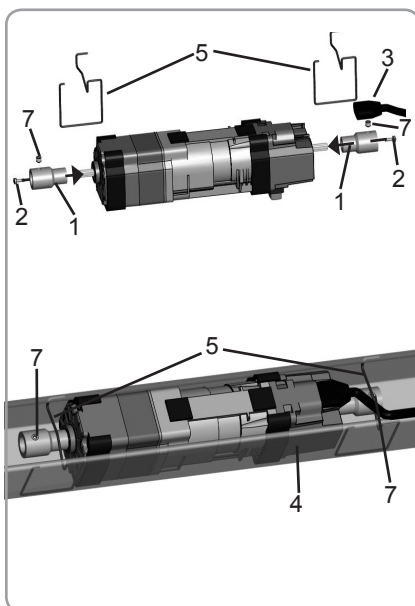

Die Fixierung mit innenliegenden Halteklammern ist in Verbindung mit den Antrieben J418 (Antriebe J4 mit 18 Nm Drehmoment) nicht möglich.

3.4 Kopfschiene 78 x 67 mm, unten offen



Montage mit den Antrieben J406/J410 (Drehmoment 6 oder 10 Nm)

- Schrauben Sie die 2 Adapter (1) mit 2 Schrauben M3x8 (2) an die Antriebswelle.

F Anzugsmoment = 1,1 Nm

- Schließen Sie das Stromversorgungskabel (3) am Antrieb an.

Vergewissern Sie sich, dass das Kabel nicht über ein drehendes Teil des Antriebs oder des Gestänges verläuft.

- Bringen Sie die beiden Kopfschienenadapter (8) am Antrieb an.
- Schieben Sie den Antrieb in die Kopfschiene (4).
- Fixieren Sie den Antrieb mithilfe der Halteklammer (5) in der Kopfschiene (4).
- Die Welle kann mit einem Gewindestift (7) im Adapter fixiert werden.

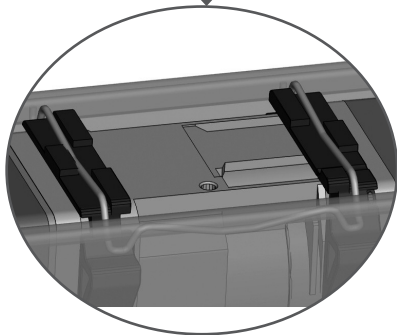
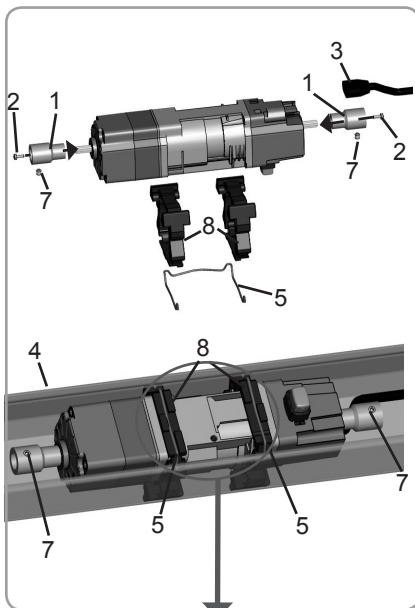

Antriebe mit mehr als 10 Nm:

- Die zusätzliche Halteklammer muss mit einer Schraube befestigt werden -> Anzugsmoment ≤ 4 Nm.

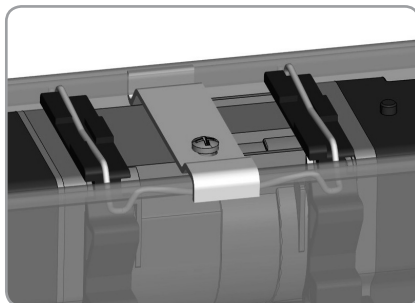

3.5 Kopfschiene 67 x 66 mm, unten offen

- Schrauben Sie die 2 Adapter (1) mit 2 Schrauben M3x8 (2) an die Antriebswelle.

F Anzugsmoment = 1,1 Nm

- Schließen Sie das Stromversorgungskabel (3) am Antrieb an.

Vergewissern Sie sich, dass das Kabel nicht über ein drehendes Teil des Antriebs oder des Gestänges verläuft.

- Bringen Sie die beiden Kopfschienenadapter (8) am Antrieb an.
- Schieben Sie den Antrieb in die Kopfschiene (4).
- Fixieren Sie den Antrieb mithilfe der Halteklammern (5) in der Kopfschiene (4).

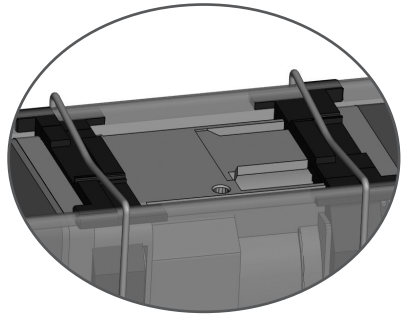
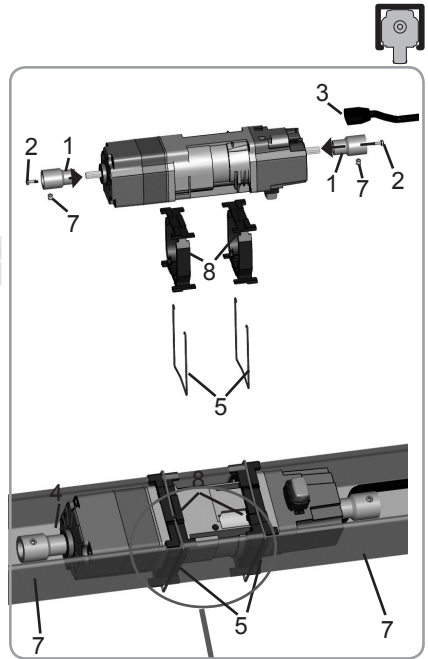

4. VERKABELUNG

Achtung: Das Anschließen der Verkabelung darf nur von einer Elektrofachkraft lt. DIN VDE 1000-10 durchgeführt werden.

- Unterbrechen Sie die Spannungsversorgung.
- Schließen Sie den Antrieb gemäß den Angaben in unten stehender Tabelle an:

	230 V ~ 50 Hz	Antriebskabel
1	Neutralleiter (N)	Blau
2	Phase (L)	Braun
3	-	-
4	Schutzleiter (⊥)	Gelb-Grün

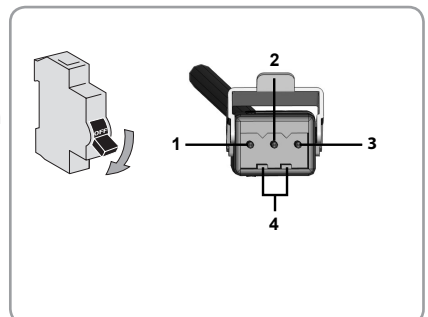

5. INBETRIEBNAHME

Diese Anleitung beschreibt nur die Inbetriebnahme mithilfe eines lokalen Somfy-Funksenders vom Typ Telis MOD/VAR. Für die Inbetriebnahme mithilfe eines anderen Somfy-Funksenders ziehen Sie bitte die entsprechende Anleitung zurate.

5.1. Feststellung der bereits durchgeführten Einstellschritte

Schließen Sie nur einen Antrieb an die Spannungsversorgung an.

Schalten Sie die Spannungsversorgung ein und folgen Sie je nach Reaktion der Jalousie den Anweisungen „a“ oder „b“:

a) Die Jalousie bewegt sich kurz

Die Endlagen sind eingestellt und es ist noch kein Somfy-Funksender eingelernt.

Weiter mit dem Kapitel „Einlernen des ersten lokalen Somfy-Funksenders“.

oder

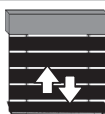
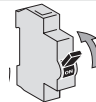

Einlernen des ersten lokalen Somfy-Funksenders

b) Die Jalousie bewegt sich nicht

Drücken Sie die AUF- oder AB-Taste und folgen Sie je nach Reaktion der Jalousie den Anweisungen „c“ oder „d“.



➔ c oder d

c) Die Jalousie bewegt sich immer noch nicht

Die Endlagen sind nicht eingestellt und es ist noch kein Somfy-Funksender eingelernt.

Weiter mit dem Kapitel „Vorabprogrammierung eines lokalen Somfy-Funksenders“.

oder



Vorabprogrammieren eines lokalen Somfy-Funksenders

d) Die Jalousie fährt komplett nach oben oder unten

Die Endlagen sind eingestellt und der Somfy-Funksender ist eingelernt.

Fahren Sie mit dem Kapitel „Bedienung“ fort.

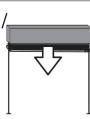
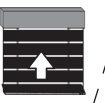

➔ Bedienung

5.2. Vorabprogrammieren eines lokalen Somfy-Funksenders

- Drücken Sie gleichzeitig die AUF- und AB-Taste:
Die Jalousie bewegt sich kurz, der lokale Somfy-Funksender ist jetzt im Antrieb vorabprogrammiert.

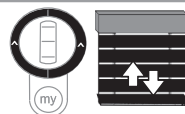

5.3. Testen der Drehrichtung des Antriebs

- Drücken Sie die AUF-Taste.
 - a) Wenn die Jalousie nach oben fährt, ist die Drehrichtung korrekt:
Weiter mit dem Kapitel „Endlageneinstellung“.
 - b) Wenn die Jalousie nach unten fährt, ist die Drehrichtung falsch:
Drücken Sie die «my»-Taste solange, bis die Jalousie sich bewegt. Jetzt ist die Drehrichtung geändert.
- Drücken Sie die AUF-Taste, um die neue Drehrichtung zu kontrollieren.

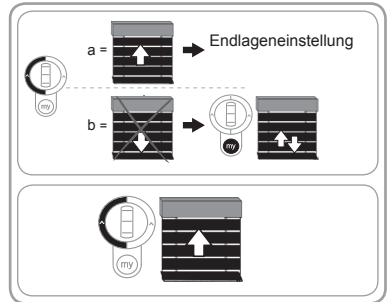

5.4. Wahl des Jalousietyps (Typ 1 oder Typ 3)

- Der Antrieb J4 RTS ist standardmäßig auf den Betrieb mit einer Jalousie des Typs 1 eingestellt. Es kann jedoch zwischen dem Betrieb mit einer Jalousie des Typs 1 oder des Typs 3 gewählt werden.
- Drücken Sie die gleichzeitig die AUF- und die „my“-Taste, um von einer Betriebsart in die andere zu wechseln.
 - Wenn der Antrieb von der Betriebsart Typ 1 auf Typ 3 wechselt, führt die Jalousie eine kurze, langsame Bewegung aus.
 - Wenn der Antrieb von der Betriebsart Typ 3 auf Typ 1 wechselt, führt die Jalousie eine kurze Bewegung mit normaler Geschwindigkeit aus.

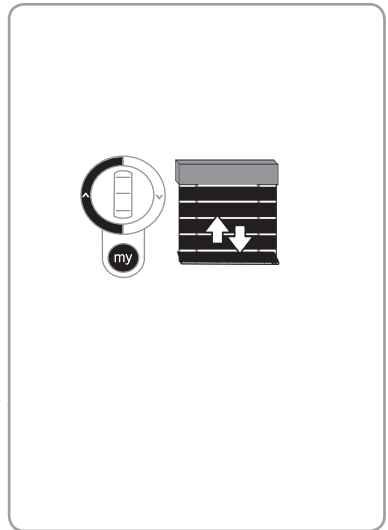

i Jalousie Typ 1: Die Auf- und Abbewegung der Lamellen erfolgt über das Zugband, die Ausrichtung der Lamellen über die Schnurleiter.

Jalousie Typ 3: Die Auf- und Abbewegung der Lamellen sowie ihre Ausrichtung erfolgt über eine Kette, die in den Führungsschienen verborgen verläuft.



Falls die Betriebsart 3 gewählt wird und die Einstellung automatisch erfolgt, muss überprüft werden ob die oberste Lamelle des Behangs den Schalfühler in der oberen Endlage auslöst, da andernfalls das Produkt beschädigt werden kann.

5.5. Endlageneinstellung



Es muss gewährleistet sein, dass der Antrieb J4 RTS bei vollständig nach unten gefahrener Jalousie und bei geschlossenen Lamellen eingebaut wurde.

5.5.1. Endlage (automatische Einstellung)

- Drücken Sie kurz auf die PROG-Taste des vorabprogrammierten Funksenders: Die Jalousie bewegt sich kurz, der Funksender ist eingelernt.
- Die obere Endlage wird durch Kontakt mit dem Schalfühler bestimmt.
- Fahren Sie mit dem Kapitel „Bedienung“ fort.

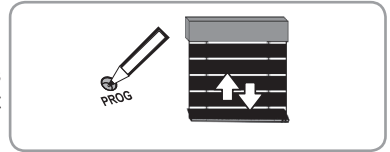

5.5.2. Obere Endlage (manuelle Einstellung)

- Drücken Sie 5 Sekunden lang gleichzeitig die Tasten AUF und AB: Die Jalousie bewegt sich kurz.
- Drücken Sie die AUF-Taste.
Die Jalousie dreht sich in Auffahrstellung. Halten Sie die AUF-Taste weiter gedrückt bis die gewünschte obere Endlage erreicht ist (die Jalousie setzt die Aufwärtsbewegung 2 Sekunden, nachdem die Taste des Funksenders gedrückt wurde, fort).
- Halten Sie die Jalousie in der gewünschten Position an (mithilfe des Scrollrads an Funksendern des Typs Telis MOD/VAR kann die Position sehr präzise eingestellt werden) oder benutzen sie die durch den Schalfühler bestimmte Endlage.
- Falls der Schalfühler bei der Einstellung nicht benutzt wird, müssen Sie die AB-Taste kurz drücken (die Jalousie bewegt sich kurz, um die Speicherung zu bestätigen). Wird der Schalfühler bei der Endlageneinstellung benutzt, wird eine Position knapp unterhalb des Schalfühlers gespeichert.

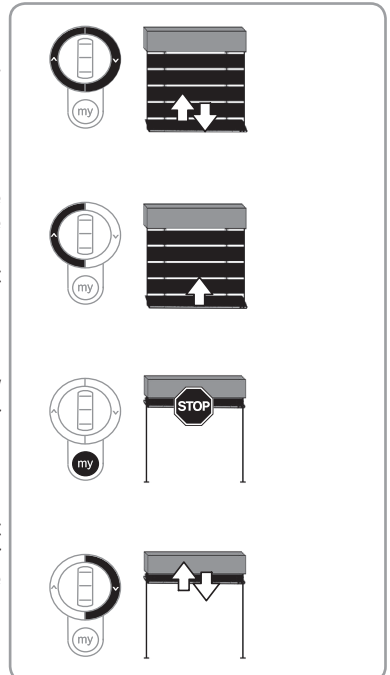

5.5.3. Untere Endlage (manuelle Einstellung)

- Drücken Sie 5 Sekunden lang gleichzeitig die Tasten AUF und AB: Die Jalousie bewegt sich kurz.
- Drücken Sie die AB-Taste.
Die Jalousie dreht sich in Abfahrstellung. Halten Sie die AB-Taste weiter gedrückt bis die gewünschte untere Endlage erreicht ist (die Jalousie setzt die Abwärtsbewegung 2 Sekunden, nachdem die Taste des Funksenders gedrückt wurde, fort).
- Halten Sie die Jalousie in der gewünschten Position an (mithilfe des Scrollrads an Funksendern des Typs Telis MOD/ VAR kann die Position sehr präzise eingestellt werden).
- Drücken Sie die AUF-Taste (die Jalousie bewegt sich kurz, um die Speicherung zu bestätigen).

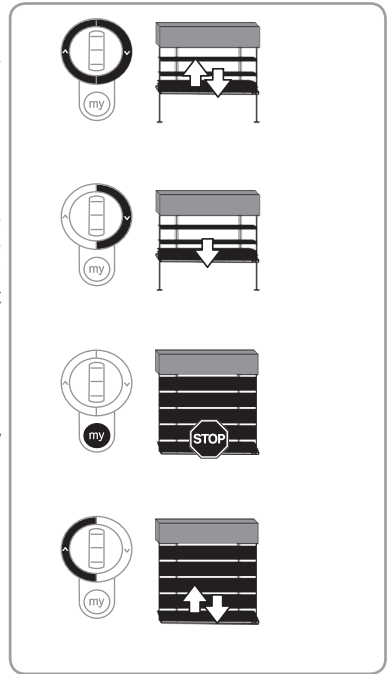

5.6. Einlernen des ersten lokalen Somfy-Funksenders

5.6.1. Mit dem vorabprogrammierten lokalen Somfy-Funksender

- Drücken Sie kurz auf die PROG-Taste dieses Funksenders: Die Jalousie bewegt sich kurz. Der Funksender ist eingelernt.

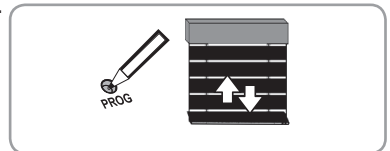

5.6.2. Nach einer einfachen Spannungsunterbrechung

- Drücken Sie solange gleichzeitig die AUF- und AB-Taste des neuen Funksenders, bis die Jalousie sich bewegt.
- Drücken Sie kurz auf die PROG-Taste dieses Funksenders: Die Jalousie bewegt sich kurz, der Funksender ist eingelernt.

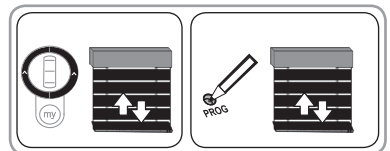

5.7. Überprüfen der Einstellungen

- Überprüfen Sie die Endlageneinstellungen mit dem lokalen Somfy-Funksender.

6. BEDIENUNG

6.1. Standardbetrieb

6.1.1. Lieblingsposition („my“-Position)

Eine als „Lieblingsposition (my)“ bezeichnete Zwischenposition, bei der es sich nicht um die obere oder untere Endlage handelt, ist im Antrieb voreingestellt. Die Werkseinstellung für die „my“-Position ist: „Lamellen ganz nach unten ausgefahren, lichtdurchlässig“.

i Näheres zur Änderung oder zum Löschen der „my“-Position siehe Kapitel „Änderung der Einstellungen“.

Anfahren der Lieblingsposition „my“: Drücken Sie kurz die „my“-Taste: Die Jalousie setzt sich in Bewegung, hält in der gespeicherten Position an und neigt die Lamellen entsprechend der Einstellung der Lieblingsposition „my“.

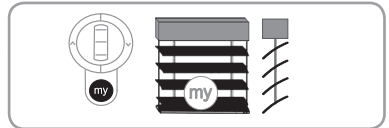

6.1.2. Funktion STOP

Die Jalousie bewegt sich.

Drücken Sie kurz die „my“-Taste: Die Jalousie hält automatisch an.

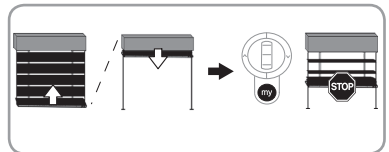

6.1.3. AUF- und AB-Tasten

- Bei den lokalen Funksendern des Typs Telis MOD/VAR veranlasst ein kurzer Druck auf die AUF- oder AB-Taste die Jalousie, ganz auf- oder abzufahren.

Die Neigung der Lamellen erfolgt mithilfe des Scrollrads.

- Bei Funksendern des Typs Telis standard, sind 2 Betriebsarten möglich: EU-Modus/US-Modus.

Der Antrieb J4 RTS ist werkseitig auf den US-Modus eingestellt.

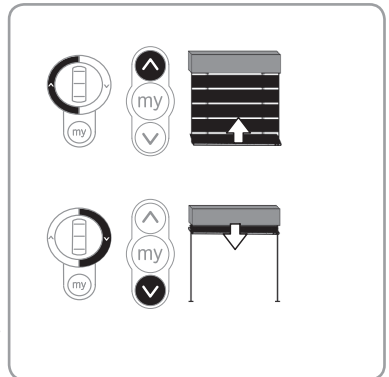

Im US-Modus veranlasst ein kurzer Druck auf die AUF- oder AB-Taste die Jalousie, komplett auf- oder abzufahren. Ein langer Druck auf die AUF- oder AB-Taste verstellt die Neigung der Lamellen.



Im EU-Modus veranlasst ein langer Druck auf die AUF- oder AB-Taste die Jalousie, komplett auf- oder abzufahren. Ein kurzer Druck auf die AUF- oder AB-Taste verstellt die Neigung der Lamellen.

6.1.4. Wahl der Betriebsart. EU-Modus oder US-Modus

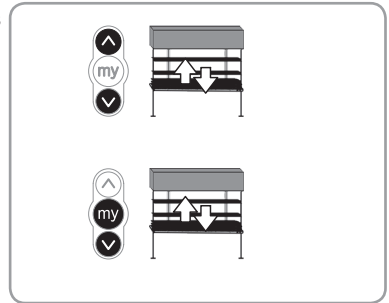
- Der Antrieb J4 RTS ist werkseitig auf den US-Modus eingestellt. Es kann jedoch zwischen dem EU-Modus und dem US-Modus gewählt werden.
- Drücken Sie 5 Sekunden lang gleichzeitig die Tasten AUF und AB: Die Jalousie bewegt sich kurz.
- Bestätigen Sie die neue Betriebsart, indem Sie 2 Sekunden lang gleichzeitig die Tasten „my“ und AB drücken: Die Jalousie bewegt sich kurz.



• 6.2. Betrieb mit einem Somfy-Sensor

		
Die „my“-Position ist nicht gespeichert und die Position „Keine Sonne“ (SDP) nicht aktiviert.	Die Jalousie fährt in die untere Endlage.	Die Jalousie fährt in die obere Endlage.
Die „my“-Position ist gespeichert und die Position „Keine Sonne“ (SDP) ist nicht aktiviert.	Die Jalousie geht in die „my“-Position.	Die Jalousie fährt in die obere Endlage.
Die „my“-Position ist gespeichert und die Position „Keine Sonne“ (SDP) ist aktiviert.	Die Jalousie geht in die „my“-Position.	Die Jalousie geht in die Position „Keine Sonne“ (SDP).

 Falls die Sichtschutzposition aktiviert ist, ändert die Jalousie ihre Lage nach dem Sonnenuntergang nicht.

7. WEITERE EINSTELLUNGEN

7.1. Lieblingsposition („my“-Position)

7.1.1. Ändern/Aktivieren der Lieblingsposition („my“-Position)

- Drücken Sie auf die AB-Taste (die Jalousie fährt ganz nach unten und schließt die Lamellen).
- Drücken Sie 2 Sekunden lang gleichzeitig die Tasten „my“ und AUF (die Lamellen verstellen Ihre Neigung in die voreingestellte „my“-Position).
- Stellen Sie die Lamellen nach Ihren Bedürfnissen ein. Verwenden Sie dabei das Scrollrad des RTS-Funksenders, um den Winkel zu vergrößern oder zu verkleinern.

Fahren Sie mit dem Kapitel „Testen der „my“-Position“ oder „Speichern der „my“-Position“ fort.

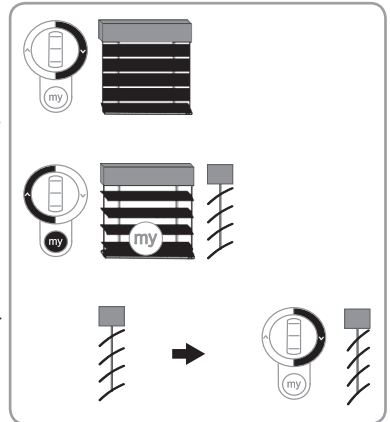

7.1.2. Testen der „my“-Position (dieser Schritt ist nicht zwingend erforderlich)

- Drücken Sie kurz die «my»-Taste:

Bei Jalousien des Typs 1 drehen sich die Lamellen in die geschlossene Stellung und öffnen sich dann in die eingestellte „my“-Position.

Bei Jalousien des Typs 3 gehen die Lamellen in die horizontale Stellung und anschließend in die eingestellte „my“-Position.

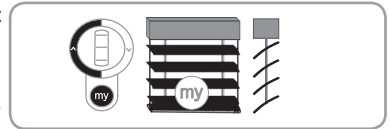

7.1.3. Speichern der „my“-Position

Halten Sie in „my“-Position die „my“-Taste 5 Sekunden lang gedrückt: Die Jalousie bewegt sich kurz, die „my“-Position ist gespeichert.

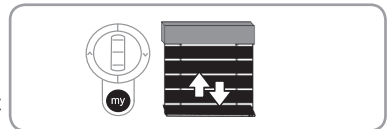

7.1.4. Löschen der Lieblingsposition («my»-Position)

- Drücken Sie auf die AB-Taste (die Jalousie fährt ganz nach unten und schließt die Lamellen).
- Drücken Sie 2 Sekunden lang gleichzeitig die Tasten „my“ und AUF: Die Lamellen drehen sich in die voreingestellte „my“-Position.
- Drücken Sie 5 Sekunden lang gleichzeitig die Tasten „my“ und AUF: Die Jalousie bewegt sich kurz, die „my“-Position ist gelöscht (die „my“-Taste hat jetzt nur noch die „Stopp“-Funktion). Wird ein Sonnensensor verwendet, fährt die Jalousie in die untere Endlage, sobald die Sonne strahlt).

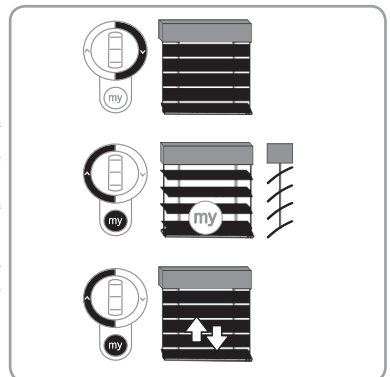

7.2. Hinzufügen/Löschen von RTS-Funksendern und RTS-Sensoren

7.2.1. Hinzufügen/Löschen eines RTS-Funksenders

- Nehmen Sie einen im Antrieb eingelernten RTS-Funksender.
- Drücken Sie die Taste PROG des RTS-Funksenders (A) solange, bis sich die Jalousie kurz bewegt: Der Antrieb befindet sich jetzt in Lernbereitschaft.
- Drücken Sie kurz auf die PROG-Taste des RTS-Funksenders (B): Die Jalousie bewegt sich kurz.
Der RTS-Funksender ist im Antrieb eingelernt/gelöscht.

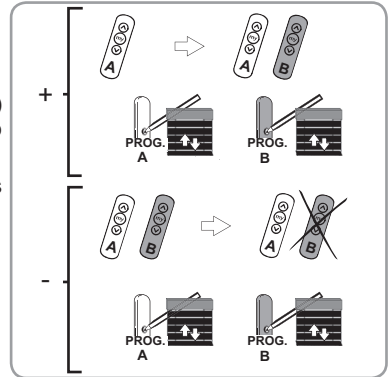

7.2.2. Hinzufügen/Löschen eines RTS-Sensors

- Nehmen Sie einen im Antrieb eingelernten RTS-Funksender.
- Drücken Sie die Taste PROG des RTS-Funksenders (A) solange, bis sich die Jalousie kurz bewegt: Der Antrieb befindet sich jetzt in Lernbereitschaft.
- Drücken Sie kurz die PROG-Taste des RTS-Sensors (C). Die Jalousie bewegt sich kurz.
Der RTS-Sensor ist eingelernt oder gelöscht.

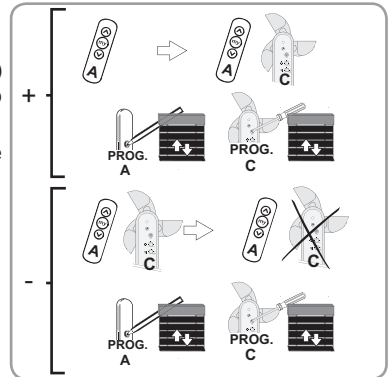

7.2.3. Löschen aller RTS-Sensoren

- Nehmen Sie einen im Antrieb eingelernten RTS-Funksender.
- Drücken Sie die Taste PROG des RTS-Funksenders (A) solange, bis sich die Jalousie kurz bewegt: Der Antrieb befindet sich jetzt in Lernbereitschaft.
- Drücken Sie 7 Sekunden lang die PROG-Taste des RTS-Sensors (C). Die Jalousie bewegt sich zweimal kurz.
Alle RTS-Sensoren sind aus dem Antrieb gelöscht.

7.3. Position „Keine Sonne“ (SDP)

7.3.1. Änderung/Aktivierung der Position „Keine Sonne“

Hinweis: Die Position „Keine Sonne“ ist eine Lamellenstellung, wenn die Sonne nicht scheint. Für diese Funktion muss ein Sonnensensor vorhanden sein. Die Position „Keine Sonne“ ist werkseitig voreingestellt, aber nicht aktiviert. Sie entspricht einer horizontalen Stellung der Lamellen. Die Einstellung der Position „Keine Sonne“ kann nicht geändert werden, wenn die „my“-Position gelöscht wurde.

- Drücken Sie die «my»-Taste: Die Jalousie setzt sich in Bewegung und hält in der „my“-Position an.
- Drücken Sie 2 Sekunden lang gleichzeitig die Tasten „my“ und AUF: Die Jalousie fährt in die Position „Keine Sonne“.
- Stellen Sie die Lamellen nach Ihren Wünschen ein. Verwenden Sie hierzu das Scrollrad (Funksender Mod/Var RTS) oder drücken Sie die AUF- und AB-Tasten eines eingelernten oder vorläufig zugewiesenen Funksenders Mod/Var RTS, um die Neigung der Lamellen zu vermindern oder zu erhöhen.

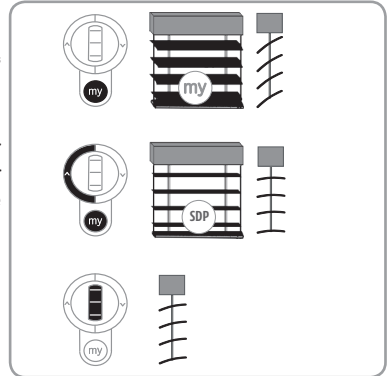

7.3.2. Speichern der Position „keine Sonne“

Drücken Sie 5 Sekunden lang in Position „keine Sonne“ auf die „my“-Taste eines eingelernten RTS-Funksenders: Die Jalousie bewegt sich kurz, die Position „keine Sonne“ ist gespeichert.

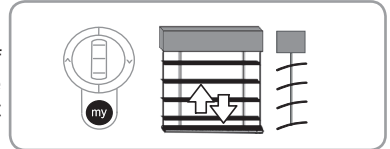

7.3.3. Löschen der Position „keine Sonne“

- Drücken Sie die «my»-Taste: Die Jalousie setzt sich in Bewegung und hält in der „my“-Position an.
- Drücken Sie 2 Sekunden lang gleichzeitig die Tasten „my“ und AUF: Die Jalousie öffnet bis zur Position „keine Sonne“.
- Drücken Sie 5 Sekunden lang gleichzeitig die Tasten „my“ und AUF: Die Jalousie bewegt sich kurz, die Position „keine Sonne“ ist aktiviert oder gelöscht.

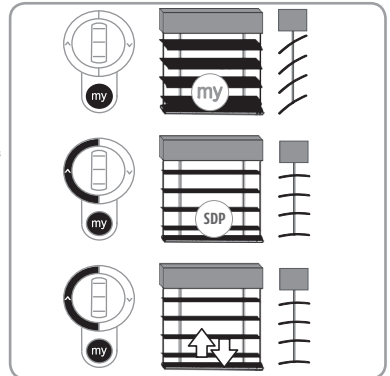

7.3.4. Aktivieren/Deaktivieren der Position „Sichtschutz“

Die Position „Sichtschutz“ blockiert die Jalousie, wenn keine Sonne scheint.

- Drücken Sie die «my»-Taste: Die Jalousie setzt sich in Bewegung und hält in der „my“-Position an.
- Drücken Sie 5 Sekunden lang gleichzeitig die Tasten „my“ und AB: Die Jalousie bewegt sich kurz, sie ändert jetzt ihre Position nicht, wenn die Sonne nicht scheint.

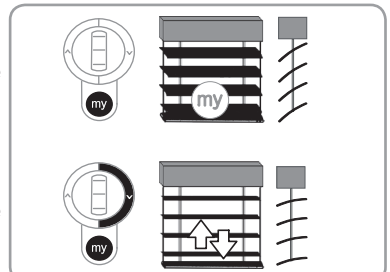

7.4. Änderung der Wendeschrittlänge pro Rastschritt des Scrollrads.

- Fahren Sie den Behang in eine andere Position als die Endlagen.
- Drücken Sie 5 Sekunden lang gleichzeitig die Tasten AUF, „my“ und AB: Die Jalousie bewegt sich kurz.
- Drücken Sie die AUF-Taste, um den Drehwinkel pro Rastschritt des Scrollrads zu vergrößern, oder die AB-Taste, um diesen Winkel zu verkleinern. Die Einstellung kann direkt durch Betätigung des Scrollrads überprüft werden.
- Drücken Sie zur Bestätigung der Wendeschrittlänge der Lamellen 5 Sekunden lang die „my“-Taste: Die Jalousie bewegt sich kurz.

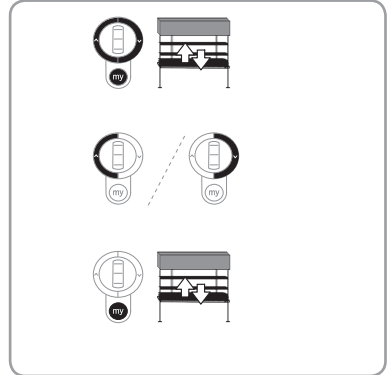

7.5. Änderung der Drehrichtung des Scrollrads

- Fahren Sie den Behang in eine andere Position als die Endlagen.
- Drücken Sie 5 Sekunden lang gleichzeitig die Tasten AUF und AB: Die Jalousie bewegt sich kurz.
- Bestätigen Sie die neue Drehrichtung des Scrollrads, indem Sie 2 Sekunden lang gleichzeitig die Tasten „my“ und AB drücken: Die Jalousie bewegt sich kurz, die Drehrichtung des Scrollrads ist geändert.

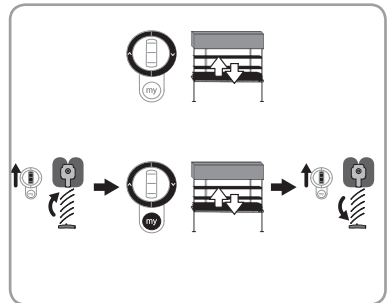

7.6. Änderung der Drehrichtung des Antriebs

- Fahren Sie den Behang in eine andere Position als die Endlagen.
- Drücken Sie 5 Sekunden lang gleichzeitig die Tasten AUF und AB: Die Jalousie bewegt sich kurz.
- Drücken Sie zur Bestätigung der neuen Drehrichtung des Antriebs 2 Sekunden lang die Taste „my“: Die Jalousie bewegt sich kurz, die Drehrichtung des Antriebs ist geändert.

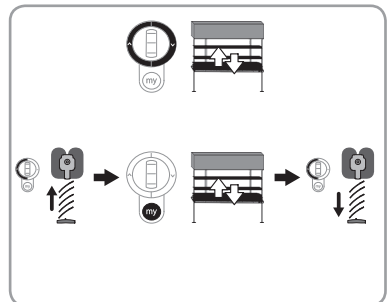

7.7. Änderung der Endlagen

7.7.1. Änderung der oberen Endlage

- Bewegen Sie die Jalousie in eine Zwischenposition.
- Drücken Sie 5 Sekunden lang gleichzeitig die Tasten AUF und AB: Die Jalousie bewegt sich kurz.
- Drücken Sie die AUF-Taste.
Die Jalousie dreht sich in Auffahrstellung. Halten Sie die AUF-Taste weiter gedrückt, bis die gewünschte obere Endlage erreicht ist (die Jalousie setzt die Aufwärtsbewegung 2 Sekunden, nachdem die Taste des Funksenders gedrückt wurde, fort).
- Halten Sie die Jalousie in der gewünschten Position an (mithilfe des Scrollrads an Funksendern des Typs Telis MOD/VAR kann die Position sehr präzise eingestellt werden) oder benutzen sie die durch den Schalfühler bestimmte Endlage.
- Falls der Schalfühler bei der Einstellung nicht benutzt wird, müssen Sie die AB-Taste kurz drücken (die Jalousie bewegt sich kurz, um die Speicherung zu bestätigen).
Wird der Schalfühler bei der Endlageneinstellung benutzt, wird eine Position einige Millimeter unterhalb des Schalfühlers gespeichert.

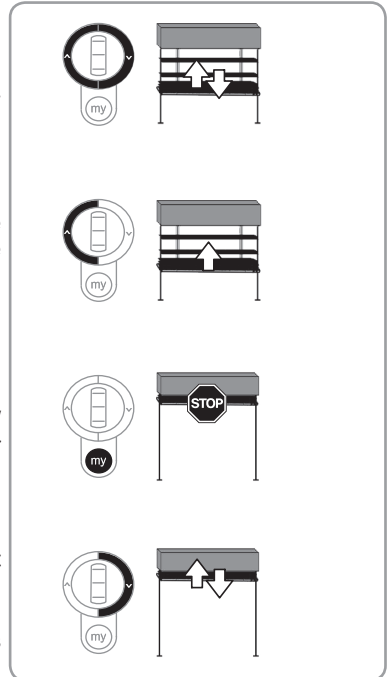

7.7.2. Änderung der unteren Endlage

- Bewegen Sie die Jalousie in eine Zwischenposition.
- Drücken Sie 5 Sekunden lang gleichzeitig die Tasten AUF und AB: Die Jalousie bewegt sich kurz.
- Drücken Sie die AB-Taste.
Die Jalousie dreht sich in die Abfahrstellung. Halten Sie die AB-Taste weiter gedrückt bis die gewünschte untere Endlage erreicht ist (die Jalousie setzt die Abwärtsbewegung 3 Sekunden, nachdem die Taste des Funksenders gedrückt wurde, fort). Halten Sie die elektrische Außenjalousie, wenn es sich um eine Jalousie des Typs 3 handelt, vor der gewünschten Position an und stellen Sie dann die Endlage mit dem Scrollrad der lokalen Bedieneinheit ein.
- Halten Sie die Jalousie in der gewünschten Position an (mithilfe des Scrollrads der Funksender des Typs Telis MOD/VAR kann die Position sehr präzise eingestellt werden).
- Drücken Sie die AUF-Taste (die Jalousie bewegt sich kurz aufwärts, um die Speicherung zu bestätigen).

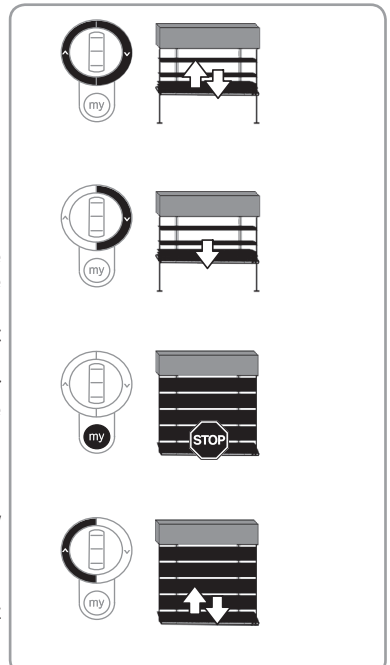

8. TIPPS UND HINWEISE

8.1. Fragen zum J4 RTS?

Fehlfunktionen	Mögliche Ursachen	Lösungen
Die Jalousie funktioniert nicht.	Die Verkabelung ist fehlerhaft.	Die Verkabelung überprüfen und ggf. ändern.
	Der Überhitzungsschutz des Antriebs wurde ausgelöst.	Warten, bis der Antrieb abgekühlt ist.
	Das verwendete Kabel ist nicht konform.	Das verwendete Kabel überprüfen und sicherstellen, dass es über 3 Leiter verfügt.
	Die Batterie des Somfy-Funksenders ist schwach.	Prüfen, ob die Batterie schwach ist und sie ggf. austauschen.
	Der Funksender ist nicht kompatibel.	Die Kompatibilität überprüfen und den Funksender ggf. austauschen.
	Der verwendete Somfy-Funksender ist im Antrieb nicht eingelernt.	Einen eingelernten Funksender verwenden oder den Funksender speichern.
Die Jalousie hält zu früh an.	Die Endlagen sind falsch eingestellt.	Endlagen nachjustieren.
Die Lamellen lassen sich nicht leicht neigen	Der Funksender ist nicht kompatibel	Einen Telis Mod/VAR RTS-Funksender einlernen und verwenden

8.2. Austausch eines verlorenen oder beschädigten Somfy-Funksenders

Diese Funktion löscht alle Funksender. Die Sensoren und die Lieblingsposition bleiben jedoch gespeichert. Führen Sie die doppelte Spannungsunterbrechung nur an dem Antrieb durch, der zurückgesetzt werden soll!

- Bewegen Sie die Jalousie in eine Zwischenposition (wenn möglich).
- Unterbrechen Sie die Spannungsversorgung für die Dauer von 2 Sekunden.
- Anschließend:

Schalten Sie die Spannungsversorgung zwischen 5 s. und 15 s. ein.

- A** Unterbrechen Sie die Spannungsversorgung für die Dauer von 2 Sekunden.

Schalten Sie die Spannungsversorgung wieder ein: Die Jalousie bewegt sich einige Sekunden lang.

- oder

- B** Schalten Sie die Spannungsversorgung wieder ein: Warten Sie 5 Sekunden und halten Sie anschließend den Endlagenschalter 10 Sekunden lang gedrückt.

Die Jalousie bewegt sich kurz.

Wenn sich die Jalousie in der oberen oder unteren Endlage befindet, bewegt sie sich kurz.

- Drücken Sie die Taste PROG des neuen RTS-Funksenders solange, bis sich die Jalousie kurz bewegt. Alle RTS-Funksender sind gelöscht und der neue RTS-Funksender ist im Antrieb eingelernt.

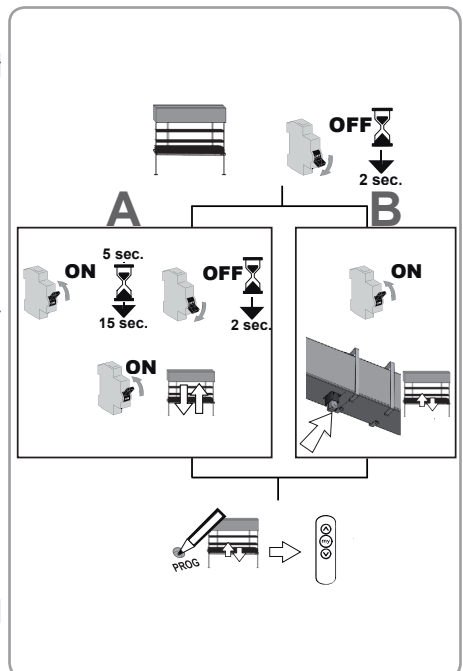

8.3. Rücksetzen auf Werkseinstellung

Bei diesem Zurücksetzen werden alle Funksender, alle Sensoren und alle Endlagen-Einstellungen gelöscht sowie die Drehrichtung des Antriebs und die Lieblingsposition («my»-Position) zurückgesetzt.

Führen Sie die doppelte Spannungsunterbrechung nur an dem Antrieb durch, der zurückgesetzt werden soll!

- Bewegen Sie die Jalousie in eine Zwischenposition (wenn möglich).
- Unterbrechen Sie die Spannungsversorgung für die Dauer von 2 Sekunden.
- Anschließend:
Schalten Sie die Spannungsversorgung zwischen 5 s. und 15 s. ein.

A Unterbrechen Sie die Spannungsversorgung für die Dauer von 2 Sekunden.

Schalten Sie die Spannungsversorgung wieder ein: Die Jalousie bewegt sich einige Sekunden lang.

• oder

B Schalten Sie die Spannungsversorgung wieder ein: Warten Sie 5 Sekunden und halten Sie anschließend den Endlagenschalter 10 Sekunden lang gedrückt. Die Jalousie bewegt sich kurz.

Wenn sich die Jalousie in der oberen oder unteren Endlage befindet, bewegt sie sich kurz.

- Halten Sie die Taste PROG gedrückt: Die Jalousie führt eine erste kurze Bewegung aus und einige Augenblicke später eine zweite. Der Antrieb ist jetzt auf Werkseinstellung zurückgesetzt.

Wiederholen Sie jetzt alle Schritte, wie in Kapitel „Inbetriebnahme“ beschrieben.

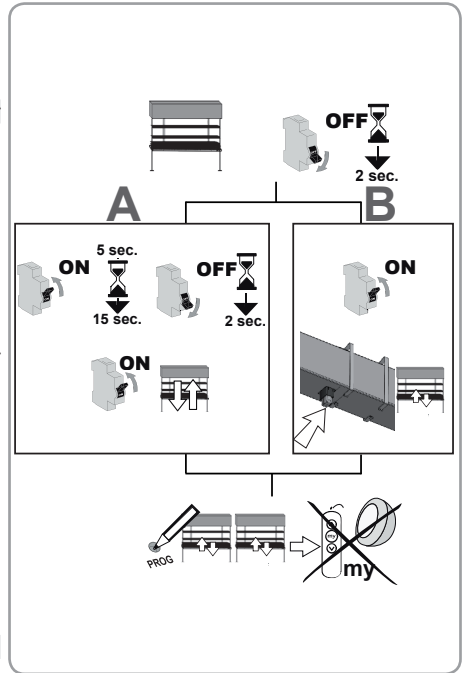

9. TECHNISCHE DATEN

Funkfrequenz	433,42 MHz		
Betriebsspannung	230 V ~ 50 Hz		
Temperaturbereich	- 20 °C bis + 70 °C		
Schutzart	IP 54		
Max. Anzahl Funksender, die eingelernt werden können	12		
Max. Anzahl Sensoren, die eingelernt werden können.	3		
Schutzklasse	Kategorie I		
Drehmoment (Nm)	6	10	18
Länge des Antriebs (mm)	254	269	289

INDICE

1. Introduzione	42	5.6. Programmazione del primo trasmettitore locale Somfy	51
2. Avvertenze	43	5.7. Controllo delle regolazioni	51
2.1. Sicurezza e responsabilità	43	6. Utilizzo	52
2.2. Istruzioni di sicurezza specifiche	43	6.1. Funzionamento standard	52
3. Montaggio	44	6.2. Funzionamento con un sensore Somfy	53
3.1. Cassonetto 58 x 51 mm o 58 x 56 mm aperto in basso	44	7. Regolazioni supplementari	54
3.2. Cassonetto 58 x 56 mm aperto in alto	44	7.1. Posizione preferita (my)	54
3.3. Cassonetto 57 x 51 mm aperto in alto	45	7.2. Aggiunta/ Eliminazione di trasmettitori e sensori Somfy	55
3.4. Cassonetto 78 X 67 mm aperto in basso	46	7.3. Posizione "Scomparsa del sole"	56
3.5. Cassonetto 67 X 66 mm aperto in basso	47	7.4. Modifica dell'angolo di rotazione delle lamelle rispetto agli scatti della rotella	57
4. Cablaggio	47	7.5. Modifica del senso di rotazione della rotella	57
5. Messa in servizio	48	7.6. Modifica del senso di rotazione del motore	57
5.1. Identificazione delle fasi di regolazione già effettuate	48	7.7. Modifica dei finecorsa	58
5.2. Pre-programmazione del trasmettitore locale Somfy	48	8. Consigli e raccomandazioni	59
5.3. Verifica del senso di rotazione del motore	49	8.1. Domande sul dispositivo J4 RTS?	59
5.4. Scelta del tipo di frangisole orientabile (tipo 1 o tipo 3)	49	8.2. Sostituzione di un trasmettitore Somfy perso o guasto	59
5.5. Regolazione dei finecorsa	50	8.3. Ritorno alla configurazione originale	60
		9. Dati tecnici	60

1. INTRODUZIONE

Il motore J4 RTS è progettato per motorizzare tutti i tipi di frangisole orientabili.

2. AVVERTENZE

2.1. Sicurezza e responsabilità

- Il motore, la coppia e il tempo di funzionamento devono essere regolati in funzione dell'impianto completo.
- Utilizzare esclusivamente gli accessori originali Somfy (adattatori, supporti, connettori, cavo di alimentazione, ecc.).
- Il montaggio, il controllo, la messa in servizio e la manutenzione dell'impianto devono essere eseguiti esclusivamente da personale qualificato.
- Il corretto funzionamento dell'impianto è garantito esclusivamente se l'installazione e il montaggio sono stati eseguiti a regola d'arte, se l'alimentazione elettrica è sufficiente e la manutenzione è stata effettuata.
- L'installatore deve rispettare le norme e le leggi in vigore nel paese di installazione, e ha l'obbligo di informare i suoi clienti in relazione alle condizioni di utilizzo e di manutenzione del prodotto.
- Se il motore è installato ad un'altezza inferiore a 2.5 m dal suolo o da altro livello, le parti mobili dei motori devono essere protette.
- L'impianto non deve essere utilizzato se presenta segni di danneggiamento (ad esempio usura, cavi e molle danneggiati, o fincorsa sregolati).
- L'impianto deve essere protetto al fine di impedirne ogni utilizzo non autorizzato. Prendete le misure di prevenzione per evitare un funzionamento indesiderato.
- I bambini devono essere sorvegliati, per evitare che giochino con i dispositivi. Tenere i telecomandi fuori dalla portata dei bambini.
- Questo dispositivo non è destinato a persone (compresi i bambini) con capacità fisiche o mentali ridotte, o prive di esperienza e conoscenza, salvo nel caso in cui siano sorvegliate, o abbiano ricevuto istruzioni sull'uso di questo dispositivo da parte di una persona responsabile della loro sicurezza.
- Scollegate tutti i cavi di collegamento dell'alimentazione elettrica prima di intervenire sull'impianto.
- Non utilizzate l'impianto se nelle vicinanze vengono eseguite delle operazioni (ad esempio, lavaggio dei vetri).
- Rispettate le istruzioni di montaggio e di utilizzo, in modo particolare le istruzioni di sicurezza del fabbricante del dispositivo da utilizzare.

Con riserva di modifiche tecniche.

2.2. Istruzioni di sicurezza specifiche



Oltre alle istruzioni di sicurezza descritte nel presente manuale, rispettare anche le istruzioni espone in dettaglio nel documento allegato "Istruzioni di sicurezza da seguire e da conservare".

- 1) Disinserire l'alimentazione corrispondente al frangisole orientabile prima di eseguire ogni operazione di manutenzione su quest'ultimo.

Per evitare di danneggiare il prodotto:

- 2) Non immergerlo mai!
- 3) Evitare gli urti!
- 4) Evitare che cada!
- 5) Non forarlo mai!
- 6) Evitare le manovre in caso di formazione di gelo sul frangisole orientabile.

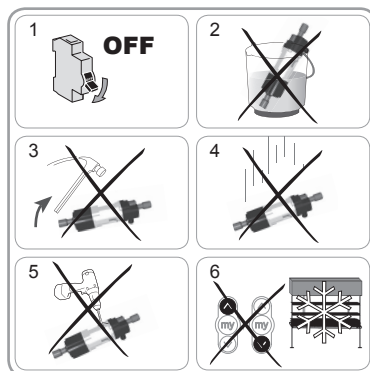

3. MONTAGGIO

3.1 Cassonetto 57 x 51 mm o 58 x 56 mm aperto in basso



- Avvitare i 2 adattatori (1) usando 2 viti M3x8 (2) sull'asse del motore.

F Coppia di serraggio = 1,1 N.m

- Collegare il cavo di collegamento (3) sul motore.

Verificare che il cavo non passi sopra una parte rotante del motore o del meccanismo.

- Premere il bordo del cassonetto (4) nella zona del motore.
- Inserire il motore nel cassonetto (4).
- Usando delle clip (5), fissare il motore nel cassonetto (4) sopra i piccoli nastri acustici (6a).
- L'asse può essere fissato nell'adattatore usando una vite senza testa (7).

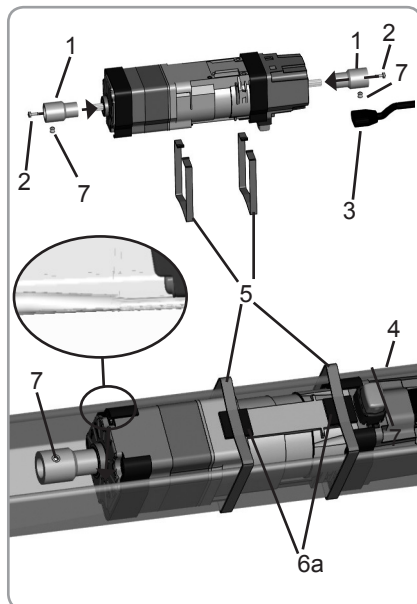

Se la tensione delle clip (5) è insufficiente, è possibile incollare fino a 3 piccoli nastri acustici (6a) uno sull'altro.

3.2 Cassonetto 58 x 56 mm aperto in alto



Montaggio con clip esterne

- Avvitare i 2 adattatori (1) usando 2 viti M3x8 (2) sull'asse del motore.

F Coppia di serraggio = 1,1 N.m

- Collegare il cavo di collegamento (3) sul motore.

Verificare che il cavo non passi sopra una parte rotante del motore o del meccanismo.

- Inserire il motore nel cassonetto (4).
- Usando delle clip (5), fissare il motore nel cassonetto (4) sopra i piccoli nastri acustici (6a).
- L'asse può essere fissato nell'adattatore usando una vite senza testa (7).

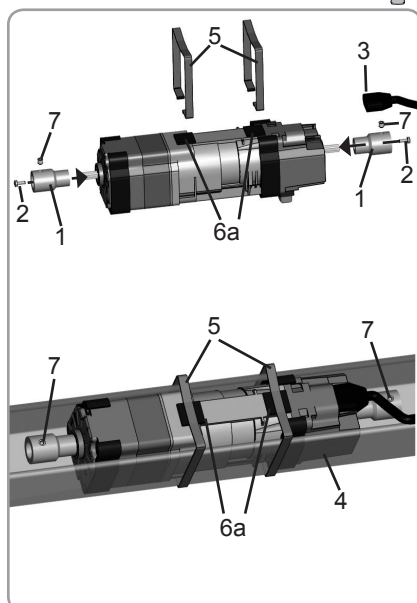

3.3 Cassonetto 57 x 51 mm aperto in alto



Montaggio con clip esterne

- Avvitare i 2 adattatori (1) usando 2 viti M3x8 (2) sull'asse del motore.

F **Coppia di serraggio = 1,1 N.m**

- Collegare il cavo di collegamento (3) sul motore.

Verificare che il cavo non passi sopra una parte rotante del motore o del meccanismo.

- Inserire il motore nel cassonetto (4).
- Usando delle clip (5), fissare il motore nel cassonetto (4) sopra i piccoli nastri acustici (6a).
- L'asse può essere fissato nell'adattatore usando una vite senza testa (7).

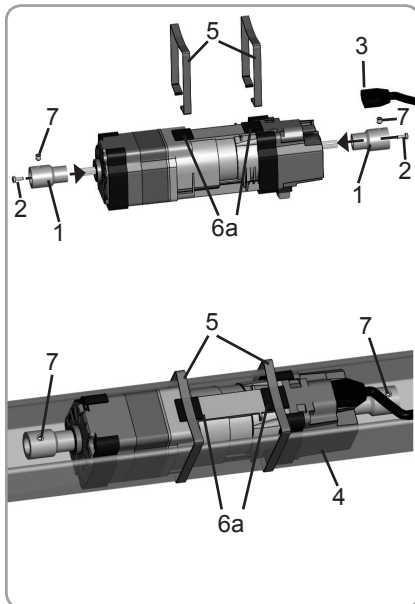

Montaggio con clip interne

- Avvitare i 2 adattatori (1) usando 2 viti M3x8 (2) sull'asse del motore.

F **Coppia di serraggio = 1,1 N.m**

- Collegare il cavo di collegamento (3) sul motore.

Verificare che il cavo non passi sopra una parte rotante del motore o del meccanismo.

- Inserire il motore nel cassonetto (4).
- Usando delle clip (5), fissare il motore nel cassonetto (4).
- L'asse può essere fissato nell'adattatore usando una vite senza testa (7).

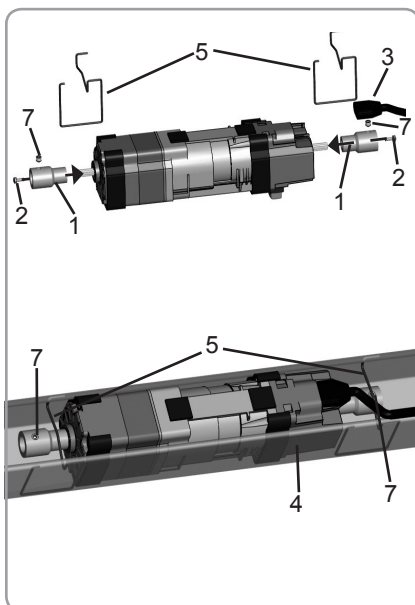

Le clip interne non sono utilizzabili con i motori J418 (motori J4 con coppia di 18 N.m).

3.4 Cassonetto 78 X 67 mm aperto in basso



Montaggio con motori J406 / J410 (coppia di 6 o 10 N.m)

- Avvitare i 2 adattatori (1) usando 2 viti M3 x 8 (2) sull'asse del motore.

F **Coppia di serraggio = 1,1 N.m**

- Collegare il cavo di collegamento (3) sul motore.

Verificare che il cavo non passi sopra una parte rotante del motore o del meccanismo.

- Montare i due adattatori del cassonetto (8) sul motore.
- Inserire il motore nel cassonetto (4).
- Usando la clip (5), fissare il motore nel cassonetto (4).
- L'asse può essere fissato nell'adattatore usando una vite senza testa (7).

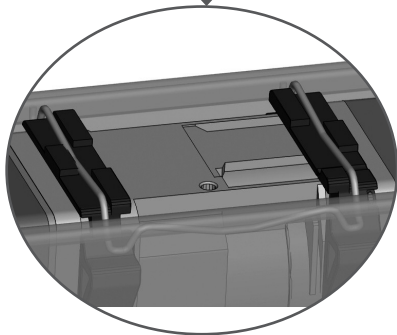
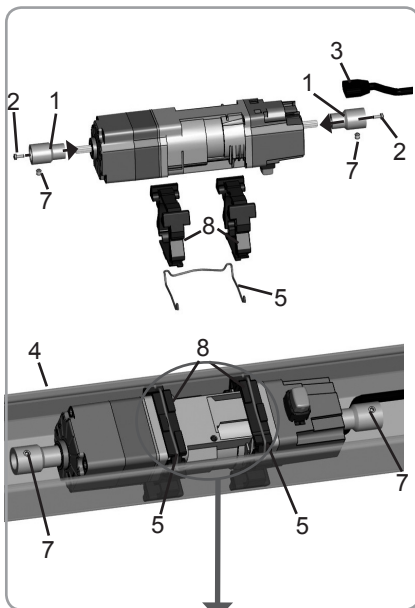

Per motore superiore a 10 Nm

- La staffa aggiuntiva deve essere fissata usando una vite nuova -> coppia di serraggio ≤ 4 Nm.

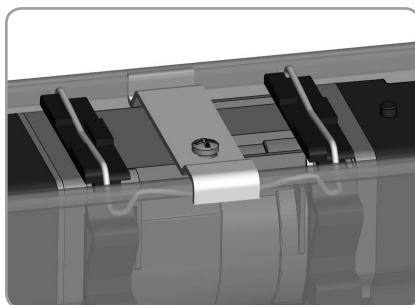

3.5 Cassonetto 67 X 66 mm aperto in basso

- Avvitare i 2 adattatori (1) usando 2 viti M3 x 8 (2) sull'asse del motore.

F Coppia di serraggio = 1,1 N.m

- Collegare il cavo di collegamento (3) sul motore.

Verificare che il cavo non passi sopra una parte rotante del motore o del meccanismo.

- Montare i due adattatori del cassonetto (8) sul motore.
- Inserire il motore nel cassonetto (4).
- Usando delle clip (5), fissare il motore nel cassonetto (4).

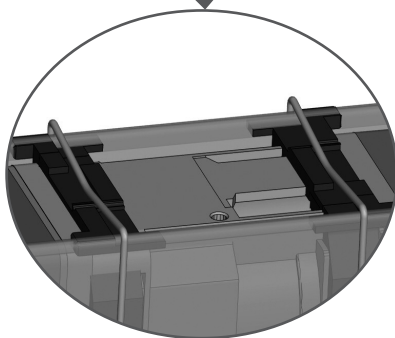
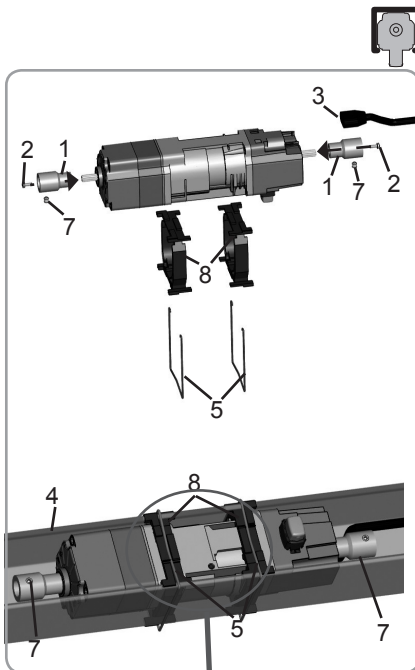

4. CABLAGGIO

- Disinserire l'alimentazione.
- Collegare il motore osservando le informazioni riportate nella seguente tabella:

	230 V ~ 50 Hz	Cavo motore
1	Neutro (N)	Blu
2	Fase (F)	Marrone
3	-	-
4	Terra (⊥)	Verde-Giallo

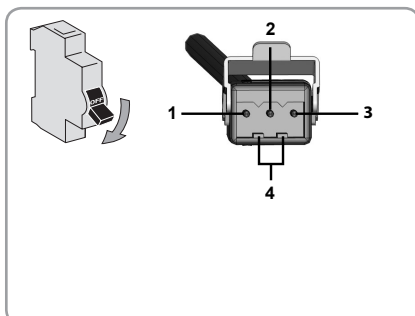

5. MESSA IN SERVIZIO

Il manuale descrive la messa in servizio effettuata esclusivamente con un trasmettitore locale Somfy di tipo Telis MOD/VAR. Per una messa in servizio effettuata con altri tipi di trasmettitori locali Somfy, consultare il manuale corrispondente.

5.1. Identificazione delle fasi di regolazione già effettuate

Deve essere alimentato un solo motore alla volta. Mettere sotto tensione e seguire la procedura "a" o "b" in funzione della reazione del frangisole orientabile:

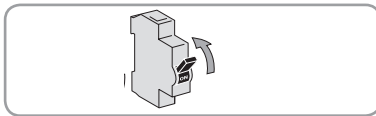

a) Il frangisole orientabile effettua un breve movimento

I fincorsa sono regolati e nessun trasmettitore Somfy è programmato. Passare al capitolo "Programmazione del primo trasmettitore locale Somfy".

o

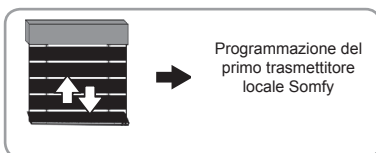

b) Il frangisole orientabile non si muove

Premere il pulsante Salita o Discesa e seguire la procedura "c" o "d" in funzione della reazione della tenda:

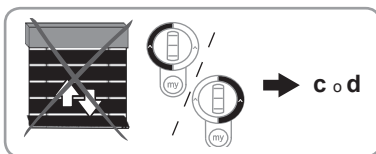

c) Il frangisole orientabile non si muove ancora

I fincorsa non sono regolati e nessun trasmettitore Somfy è programmato. Passare al capitolo "Pre-programmazione del trasmettitore locale Somfy".

o

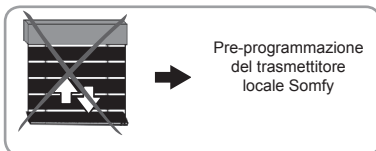

d) Il frangisole orientabile sale o scende completamente

I fincorsa sono regolati e il trasmettitore Somfy è programmato. Passare al capitolo "Utilizzo".

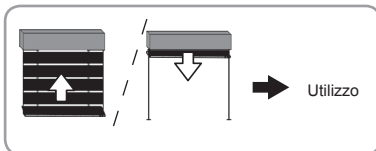

5.2. Pre-programmazione del trasmettitore locale Somfy

- Premere simultaneamente i pulsanti Salita e Discesa. Il frangisole orientabile effettua un breve movimento, il trasmettitore locale Somfy è pre-programmato nel motore.

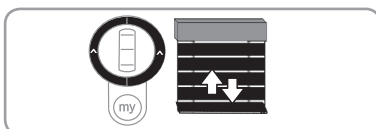

5.3. Verifica del senso di rotazione del motore

- Premere il pulsante Salita.
 - a) Se il frangisole orientabile sale, il senso di rotazione è corretto:
passare al capitolo "Regolazione dei finecorsa".
 - b) Se il frangisole orientabile scende, il senso di rotazione non è corretto:
premere il pulsante "my" fino al movimento del frangisole orientabile, il senso di rotazione viene modificato.
- Premere il pulsante Salita per controllare il senso di rotazione.

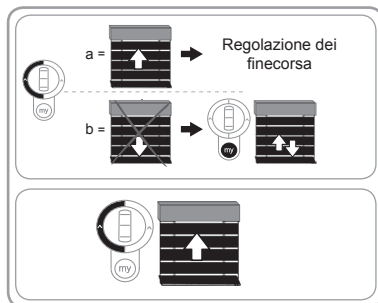

5.4. Scelta del tipo di frangisole orientabile (tipo 1 o tipo 3)

- Di default, il motore J4 RTS è regolato per funzionare con un frangisole orientabile di tipo 1. È comunque possibile scegliere tra una modalità di funzionamento per frangisole orientabile di tipo 1 o di tipo 3.
- Premere i pulsanti Salita e "my" per passare da una modalità di funzionamento all'altra.

Se il motore passa da un funzionamento di tipo 1 ad un funzionamento di tipo 3, il frangisole orientabile effettua un breve movimento a velocità rallentata.

Se il motore passa da un funzionamento di tipo 3 ad un funzionamento di tipo 1, il frangisole orientabile effettua un breve movimento a velocità normale.

Frangisole orientabile Tipo 1: La salita e la discesa delle lamelle si effettuano per mezzo del nastro, e l'orientamento delle lamelle per mezzo della scala.



Frangisole orientabile Tipo 3: La salita, la discesa e l'orientamento delle lamelle si effettuano per mezzo di una catena nascosta nelle guide.

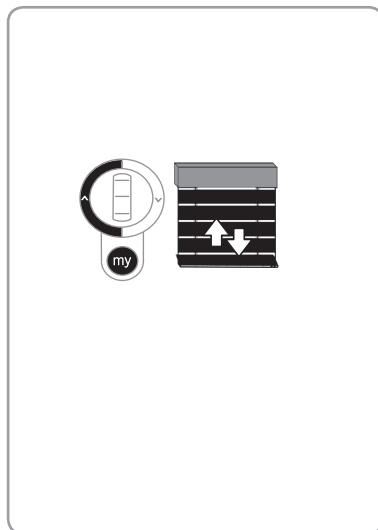

Nel caso in cui venga scelta la modalità di funzionamento di tipo 3 e la regolazione venga effettuata in modalità automatica, è necessario verificare che la lamella alta della tapparella attivi correttamente il pulsante a fungo in posizione di finecorsa alto, al fine di evitare il danneggiamento del prodotto.

5.5. Regolazione dei finecorsa



Verificare che il vostro motore J4 RTS sia stato assemblato correttamente nel frangisole orientabile in posizione bassa, con le lamelle chiuse.

5.5.1. Finecorsa (regolazione automatica)

- Premere brevemente il pulsante PROG del trasmettitore pre-programmato: il frangisole orientabile effettua un breve movimento, il trasmettitore è programmato.
- Il finecorsa alto sarà in appoggio sul pulsante a fungo.
- Passare al capitolo "Utilizzo".

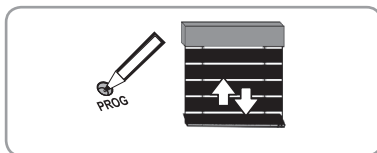

5.5.2. Finecorsa alto (regolazione manuale)

- Premere per 5 secondi i pulsanti Salita e Discesa: Il frangisole orientabile effettua un breve movimento.
- Premere il pulsante Salita.
Il frangisole orientabile ruota nel senso di salita. Continuare a premere il pulsante Salita fino a raggiungere il finecorsa alto desiderato (Il frangisole orientabile continua a salire dopo 2 sec. di pressione sul trasmettitore).
- Bloccare il frangisole orientabile nel punto desiderato (l'uso della rotella del trasmettitore locale di tipo Telis MOD/VAR permette di regolare con precisione la posizione desiderata, oppure utilizzare l'arresto sul pulsante a fungo).
- Nel caso in cui il pulsante a fungo non sia attivato durante la regolazione, premere il pulsante Discesa (Il frangisole orientabile effettua un breve movimento per confermare la programmazione). Se il pulsante a fungo viene attivato durante la regolazione del finecorsa alto, la posizione viene programmata esattamente al di sotto del pulsante a fungo.

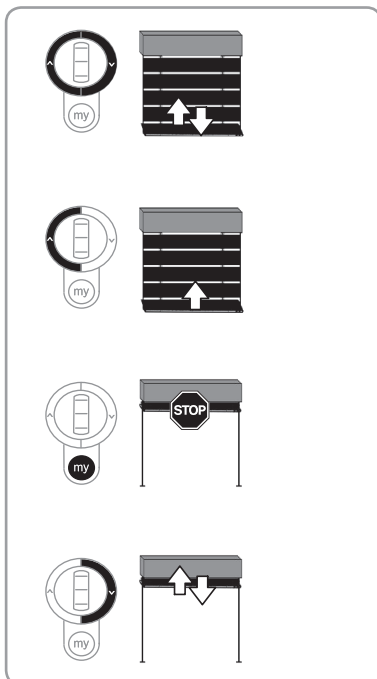

5.5.3. Finecorsa basso (regolazione manuale)

- Premere per 5 secondi i pulsanti Salita e Discesa: Il frangisole orientabile effettua un breve movimento.
- Premere il pulsante Discesa.
Il frangisole orientabile ruota nel senso di discesa. Continuare a premere il pulsante Discesa fino a raggiungere il finecorsa basso desiderato (Il frangisole orientabile continua a scendere dopo 2 sec. di pressione sul trasmettitore).
- Bloccare il frangisole orientabile nel punto desiderato (l'uso della rotella del trasmettitore locale di tipo Telis MOD/VAR permette di regolare con precisione la posizione desiderata).
- Premere il pulsante Salita (Il frangisole orientabile effettua un breve movimento per confermare la programmazione).

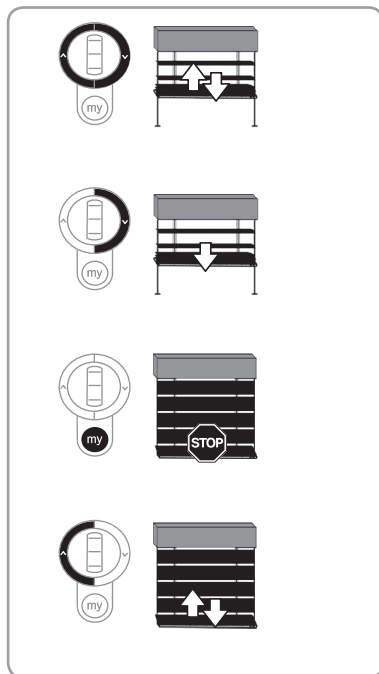

5.6. Programmazione del primo trasmettitore locale Somfy

5.6.1. Con un trasmettitore locale Somfy pre-programmato

Premere brevemente il pulsante PROG di questo trasmettitore: il frangisole orientabile effettua un breve movimento, il trasmettitore è programmato.

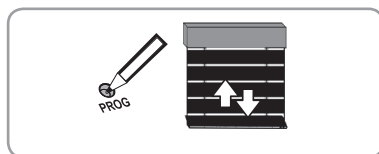

5.6.2. Dopo un'interruzione di corrente

- Premere simultaneamente i pulsanti Salita e Discesa del nuovo trasmettitore fino al movimento del frangisole orientabile.
- Premere brevemente il pulsante PROG di questo trasmettitore: il frangisole orientabile effettua un breve movimento, il trasmettitore è programmato.

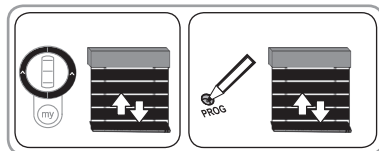

5.7. Controllo delle regolazioni

Controllare la regolazione dei finecorsa alto e basso utilizzando il trasmettitore locale Somfy.

6. UTILIZZO

6.1. Funzionamento standard

6.1.1. Posizione preferita "my"

Una posizione intermedia chiamata "posizione preferita (my)", diversa dalla posizione alta e dalla posizione bassa, è pre-programmata nel motore. Questa posizione preferita "my" viene pre-programmata in fabbrica e corrisponde alla posizione "lamelle scese, posizione a giorno".

i Per modificare o eliminare la posizione preferita "my", consultare il capitolo "Modifica delle regolazioni".

Per usare la posizione preferita "my": Premere brevemente il pulsante "my": il frangisole orientabile si mette in movimento e si ferma, poi inclina le lamelle secondo l'inclinazione programmata nella posizione preferita "my".

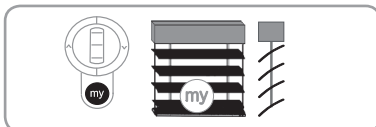

6.1.2. Funzione STOP

Il frangisole orientabile è in movimento.

Premere brevemente il pulsante "my": il frangisole orientabile si ferma automaticamente.

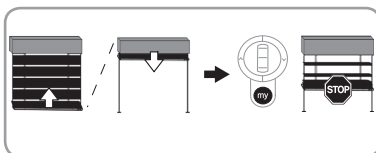

6.1.3. Pulsanti Salita e Discesa

- Con un trasmettitore locale di tipo Telis MOD/VAR, una pressione breve del pulsante Salita o Discesa attiva una salita o una discesa completa del frangisole orientabile. L'orientamento delle lamelle si effettua attraverso la rotella.

- Con un trasmettitore locale di tipo Telis standard, sono possibili 2 modalità: modalità EU e modalità US. Di default, il motore J4 RTS è programmato per funzionare in modalità US

In modalità US, una pressione breve dei pulsanti Salita o Discesa attiva una salita o discesa completa del frangisole orientabile. una pressione lunga dei pulsanti Salita o Discesa attiva l'orientamento delle lamelle.

In modalità EU, una pressione lunga dei pulsanti Salita o Discesa attiva una salita o discesa completa del frangisole orientabile. una pressione breve dei pulsanti Salita o Discesa attiva l'orientamento delle lamelle.

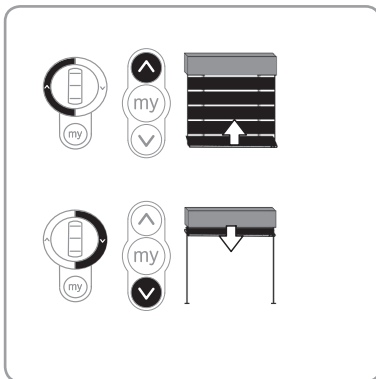

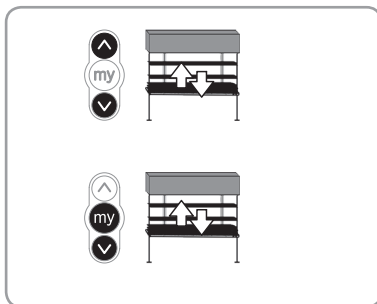

6.1.4. Scelta del tipo di modalità. (modalità EU o modalità US)

- Di default, il motore J4 RTS è programmato per funzionare in modalità US. È comunque possibile scegliere tra la modalità EU e la modalità US.
- Premere per 5 secondi i pulsanti Salita e Discesa: il frangisole orientabile effettua un breve movimento.
- Per confermare la nuova modalità, premere per 2 secondi i pulsanti "my" e Discesa: il frangisole orientabile effettua un breve movimento.



• 6.2. Funzionamento con un sensore Somfy

		
La posizione preferita "my" non è programmata e la posizione "Scomparsa del sole" "SDP" non è attivata.	Il frangisole orientabile si sposta al finecorsa basso.	Il frangisole orientabile si sposta al finecorsa alto.
La posizione preferita "my" è programmata e la posizione "Scomparsa del sole" "SDP" non è attivata.	Il frangisole orientabile si sposta nella posizione preferita "my".	Il frangisole orientabile si sposta al finecorsa alto.
La posizione preferita "my" è programmata e la posizione "Scomparsa del sole" "SDP" è attivata.	Il frangisole orientabile si sposta nella posizione preferita "my".	Il frangisole orientabile si sposta nella posizione "Scomparsa del sole" "SDP".

 In caso di attivazione della "Posizione intimità", il frangisole orientabile non cambierà posizione alla scomparsa del sole.

7. REGOLAZIONI SUPPLEMENTARI

7.1. Posizione preferita "my"

7.1.1. Modifica/Attivazione della posizione preferita "my"

- Premere il pulsante Discesa (il frangisole orientabile scende in posizione bassa, con le lamelle chiuse).
- Premere per 2 secondi i pulsanti "my" e Salita (le lamelle ruotano fino alla posizione "my" pre-programmata).
- Portare le lamelle nella posizione desiderata, utilizzando la rotella del trasmettitore RTS per aumentarne o diminuirne l'angolo delle lamelle.

Passare al capitolo "Prova della posizione my" o "Programmazione della posizione my".

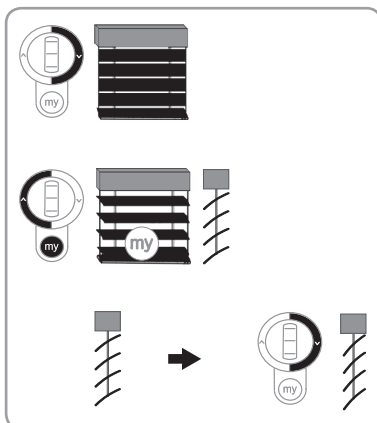

7.1.2. Prova della posizione "my" (fase facoltativa)

- Premere brevemente il pulsante "my":
Per un frangisole orientabile di tipo 1, le lamelle ruotano in posizione chiusa e poi si spostano nella nuova posizione "my" programmata.
Per un frangisole orientabile di tipo 3, le lamelle risalgono in posizione orizzontale e poi si spostano nella nuova posizione "my" programmata.

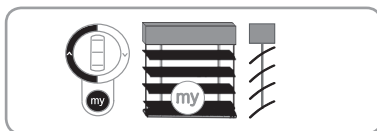

7.1.3. Programmazione della posizione "my"

In posizione "my", premere per 5 secondi il pulsante "my": il frangisole orientabile effettua un breve movimento, la posizione "my" viene programmata.

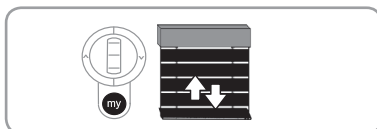

7.1.4. Eliminazione della posizione preferita "my"

- Premere il pulsante Discesa (il frangisole orientabile scende in posizione bassa, con le lamelle chiuse).
- Premere per 2 secondi i pulsanti "my" e Salita: le lamelle ruotano fino alla posizione "my" programmata.
- Premere per 5 secondi i pulsanti "my" e Salita: il frangisole orientabile effettua un breve movimento, la posizione "my" viene cancellata (il pulsante "my" fungerà solo da pulsante "STOP"). In caso di utilizzo di un sensore di luminosità, alla comparsa del sole il frangisole orientabile si sposterà nella posizione bassa).

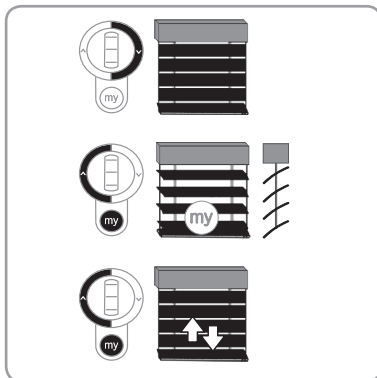

7.2. Aggiunta/Eliminazione di trasmettitori RTS e di sensori RTS Somfy

7.2.1. Aggiunta/Eliminazione di un trasmettitore RTS

- Prendere un trasmettitore RTS registrato nel motore.
- Premere il pulsante PROG del trasmettitore RTS (A) fino al breve movimento del frangisole orientabile: Il motore è in modalità programmazione.
- Premere brevemente il pulsante PROG del trasmettitore RTS (B): Il frangisole orientabile effettua un breve movimento.

Il trasmettitore RTS è stato registrato o eliminato dal motore.

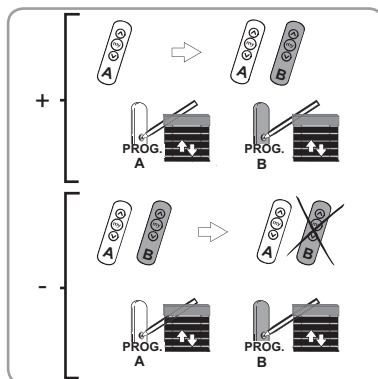

7.2.2. Aggiunta/Eliminazione di un sensore RTS

- Prendere un trasmettitore RTS registrato nel motore.
- Premere il pulsante PROG del trasmettitore RTS (A) fino al breve movimento del frangisole orientabile: Il motore è in modalità programmazione.
- Premere brevemente il pulsante PROG del sensore RTS (C). Il frangisole orientabile effettua un breve movimento.

Il sensore RTS viene programmato o eliminato dal motore.

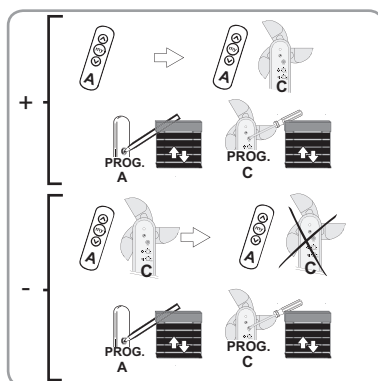

7.2.3. Eliminazione di tutti i sensori RTS

- Prendere un trasmettitore RTS registrato nel motore.
 - Premere il pulsante PROG del trasmettitore RTS (A) fino al breve movimento del frangisole orientabile: Il motore è in modalità programmazione.
 - Premere per 7 secondi il pulsante PROG del sensore RTS (C). Il frangisole orientabile effettua 2 brevi movimenti.
- I sensori RTS vengono eliminati dal motore.

7.3. Posizione "Scomparsa del sole" (SDP)

7.3.1. Modifica/Attivazione della posizione "Scomparsa del sole"

Nota: La posizione "Scomparsa del sole" è una posizione delle lamelle nel caso in cui il sole scompare. Questa funzione richiede l'utilizzo di un sensore di luminosità. La posizione "Scomparsa del sole" è pre-programmata in fabbrica ma non attivata, corrisponde alla posizione "lamelle in posizione orizzontale". Non è possibile modificare la posizione "Scomparsa del sole" se la posizione "my" è stata cancellata.

- Premere il pulsante "my": il frangisole orientabile si mette in movimento e si ferma nella posizione preferita "my".
- Premere per 2 secondi i pulsanti "my" e Salita: il frangisole orientabile risale fino alla posizione "Scomparsa del sole".
- Posizionare le lamelle come desiderato, usando la rotella (telecomando Mod/Var RTS), oppure premendo i pulsanti Salita e Discesa di un telecomando Mod/Var RTS abbinato o provvisoriamente assegnato, per aumentare o diminuire l'angolo delle lamelle.

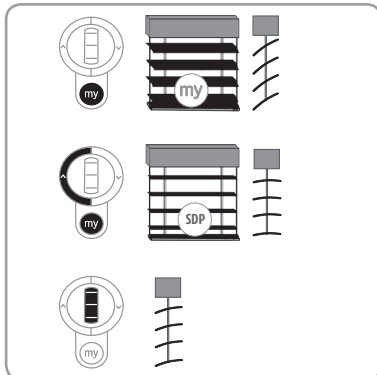

7.3.2. Programmazione della posizione "Scomparsa del sole"

Nella posizione "Scomparsa del sole", premere per 5 secondi il pulsante "my" di un telecomando RTS abbinato: il frangisole orientabile effettua un breve movimento, la posizione "Scomparsa del sole" è programmata.

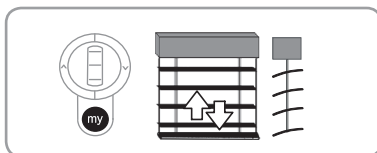

7.3.3. Eliminazione della posizione "Scomparsa del sole"

- Premere il pulsante "my": il frangisole orientabile si mette in movimento e si ferma nella posizione preferita "my".
- Premere per 2 secondi i pulsanti "my" e Salita: il frangisole orientabile risale fino alla posizione "Scomparsa del sole".
- Premere per 5 secondi i pulsanti "my" e Salita: il frangisole orientabile effettua un breve movimento, la posizione "Scomparsa del sole" viene attivata o eliminata.

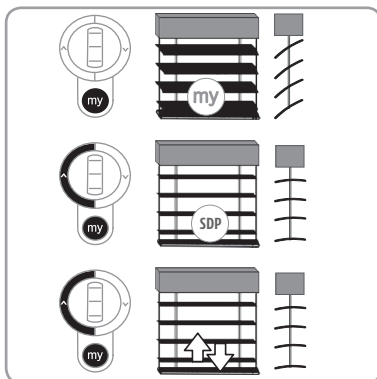

7.3.4. Attivazione, Disattivazione della "Posizione intimità"

la "Posizione intimità" permette di bloccare in posizione il frangisole orientabile in caso di scomparsa del sole.

- Premere il pulsante "my": il frangisole orientabile si mette in movimento e si ferma nella posizione preferita "my".
- Premere per 5 secondi i pulsanti "my" e Discesa: il frangisole orientabile effettua un breve movimento, non cambierà posizione alla scomparsa del sole.

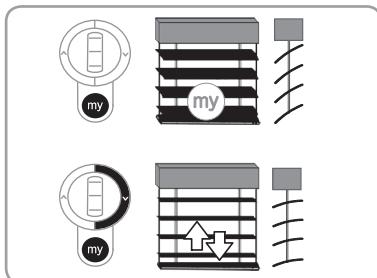

7.4. Regolazione dell'angolo di rotazione delle lamelle corrispondente agli scatti della rotella.

- Spostare la tenda verso una posizione diversa da quella dei finecorsa.
- Premere per 5 secondi i pulsanti Salita, "my" e Discesa: il frangisole orientabile effettua un breve movimento.
- Premere il pulsante Salita per aumentare l'angolo di rotazione delle lamelle corrispondente agli scatti della rotella, oppure il pulsante Discesa per diminuire questo angolo. Il controllo dell'impulso viene effettuato direttamente usando la rotella.
- Per confermare l'angolo di rotazione delle lamelle, premere per 5 secondi il pulsante "my": il frangisole orientabile effettua un breve movimento.

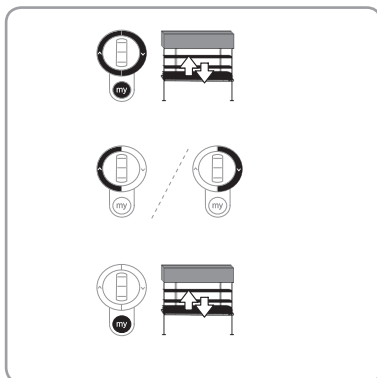

7.5. Modifica del senso di rotazione della rotella.

- Spostare la tenda verso una posizione diversa da quella dei finecorsa.
- Premere per 5 secondi i pulsanti Salita e Discesa: il frangisole orientabile effettua un breve movimento.
- Per confermare il nuovo senso di rotazione della rotella, premere per 2 secondi i pulsanti Salita, "my" e Discesa: il frangisole orientabile effettua un breve movimento, il senso di rotazione della rotella è cambiato.

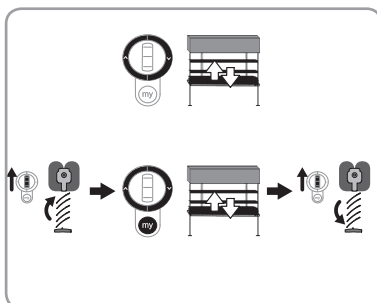

7.6. Modifica del senso di rotazione del motore

- Spostare la tenda verso una posizione diversa da quella dei finecorsa.
- Premere per 5 secondi i pulsanti Salita e Discesa: il frangisole orientabile effettua un breve movimento.
- Per confermare il nuovo senso di rotazione del motore, premere per 2 secondi il pulsante "my": il frangisole orientabile effettua un breve movimento, il senso di rotazione del motore è cambiato.

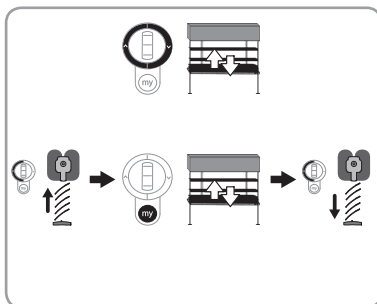

7.7. Modifica dei fincorsa

7.7.1. Modifica del fincorsa alto

- Collocare il frangisole orientabile in posizione intermedia.
- Premere per 5 secondi i pulsanti Salita e Discesa: il frangisole orientabile effettua un breve movimento.
- Premere il pulsante Salita.
Il frangisole orientabile ruota nel senso di salita. Continuare a premere il pulsante Salita fino a raggiungere il fincorsa alto desiderato (Il frangisole orientabile continua a salire dopo 2 sec. di pressione sul trasmettitore).
- Bloccare il frangisole orientabile nel punto desiderato (l'uso della rotella del trasmettitore locale di tipo Telis MOD/VAR permette di regolare con precisione la posizione desiderata, oppure utilizzare l'arresto sul pulsante a fungo).
- Nel caso in cui il pulsante a fungo non sia attivato durante la regolazione, premere il pulsante Discesa (Il frangisole orientabile effettua un breve movimento per confermare la programmazione).
Se il pulsante a fungo viene attivato durante la regolazione del fincorsa alto, la posizione viene programmata alcuni millimetri al di sotto del pulsante a fungo.

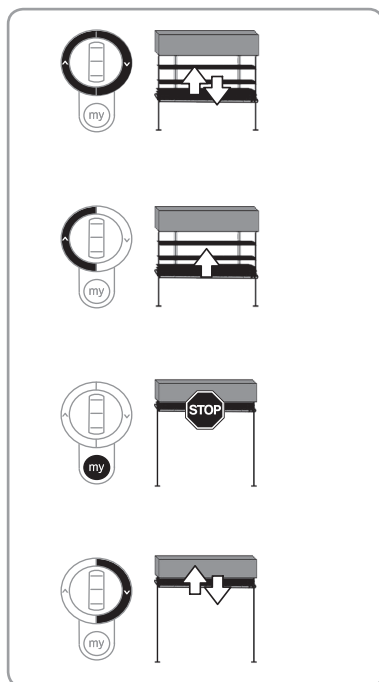

7.7.2. Modifica del fincorsa basso

- Collocare il frangisole orientabile in posizione intermedia.
- Premere per 5 secondi i pulsanti Salita e Discesa: il frangisole orientabile effettua un breve movimento.
- Premere il pulsante Discesa.
Il frangisole orientabile ruota nel senso di discesa. Continuare a premere il pulsante Discesa fino a raggiungere il fincorsa basso desiderato (Il frangisole orientabile continua a scendere dopo 3 sec. di pressione sul trasmettitore).
- Bloccare il frangisole orientabile nel punto desiderato (l'uso della rotella del trasmettitore locale di tipo Telis MOD/VAR permette di regolare con precisione la posizione desiderata). Per un frangisole orientabile di tipo 3, bloccare il frangisole orientabile prima della posizione desiderata, e regolare il limite usando la rotella zigrinata del trasmettitore locale.
- Premere il pulsante Salita (Il frangisole orientabile effettua un breve movimento nel senso di salita per confermare la programmazione).

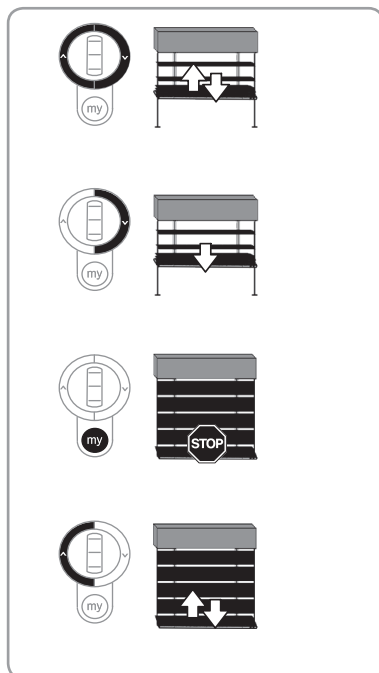

8. CONSIGLI E RACCOMANDAZIONI

8.1. Domande sul dispositivo J4 RTS?

Constatazioni	Possibili cause	Soluzioni
Il frangisole orientabile non funziona.	Il cablaggio non è corretto.	Controllare il cablaggio e modificarlo, se necessario.
	Il motore è in sicurezza termica.	Attendere che il motore si raffreddi.
	Il cavo utilizzato non è conforme.	Controllare il cavo utilizzato e accertarsi che possieda 3 conduttori.
	Il livello della batteria del trasmettitore Somfy è basso.	Controllare se la batteria è scarica e sostituirla, se necessario.
	Il trasmettitore non è compatibile.	Controllare la compatibilità e sostituire il trasmettitore, se necessario.
	Il trasmettitore Somfy utilizzato non è programmato nel motore.	Utilizzare un trasmettitore programmato o programmare questo trasmettitore.
Il frangisole orientabile si ferma troppo presto.	I finecorsa non sono impostati correttamente.	Reimpostare i finecorsa.
Non riesco ad inclinare facilmente le lamelle	Il telecomando non è adatto	Abbinare e poi utilizzare un telecomando Telis Mod/VAR RTS

8.2. Sostituzione di un trasmettitore Somfy perso o guasto

Questa operazione di reset elimina tutti i trasmettitori, mentre i sensori e la posizione preferita vengono mantenuti.

Effettuare un doppio taglio di corrente solo al livello del motore da resettare.

- Collocare il frangisole orientabile in posizione intermedia (se possibile).
- Disinserire l'alimentazione per 2 sec.
- Poi:

Alimentare nuovamente il motore tra 5 s e 15 s.
Disinserire l'alimentazione per 2 sec.

- A** Reinserire l'alimentazione: il frangisole orientabile si mette in movimento per alcuni secondi.

• o

Reinserire l'alimentazione.

- B** Attendere 5 secondi, poi premere e tenere premuto il «pulsante a fungo» per 10 secondi.
il frangisole orientabile effettua un breve movimento.

Se il frangisole orientabile è al finecorsa alto o basso, effettuerà un breve movimento.

- Mantenere premuto il pulsante PROG del nuovo trasmettitore fino al movimento del frangisole orientabile: tutti i trasmettitori RTS vengono cancellati e il nuovo trasmettitore RTS viene programmato nel motore.

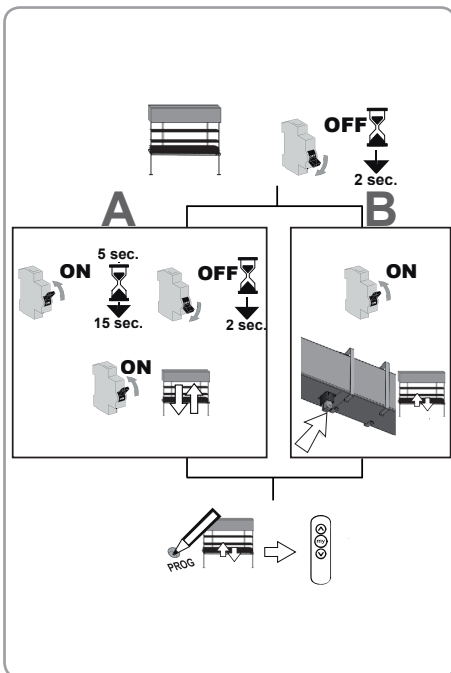

8.3. Ritorno alla configurazione originale

Questa operazione di reset elimina tutti i trasmettitori, tutti i sensori, tutte le regolazioni dei finecorsa e reinizializza il senso di rotazione e la posizione preferita (my) del motore.

Effettuare un doppio taglio di corrente solo al livello del motore da resettare

- Collocare il frangisole orientabile in posizione intermedia (se possibile).
- Disinserire l'alimentazione per 2 sec.
- Poi:

Alimentare nuovamente il motore tra 5 s e 15 s.
Disinserire l'alimentazione per 2 sec.

A Reinserire l'alimentazione: il frangisole orientabile si mette in movimento per alcuni secondi.

• o

Reinserire l'alimentazione.

B Attendere 5 secondi, poi premere e tenere premuto il «pulsante a fungo» per 10 secondi. Il frangisole orientabile effettua un breve movimento.

Se il frangisole orientabile è al finecorsa alto o basso, effettuerà un breve movimento.

- Premere a lungo il pulsante PROG: il frangisole orientabile effettua un primo movimento e poi un secondo movimento alcuni istanti dopo. Il motore è nella configurazione originale.

Riprendere le procedure del capitolo "Messa in servizio"

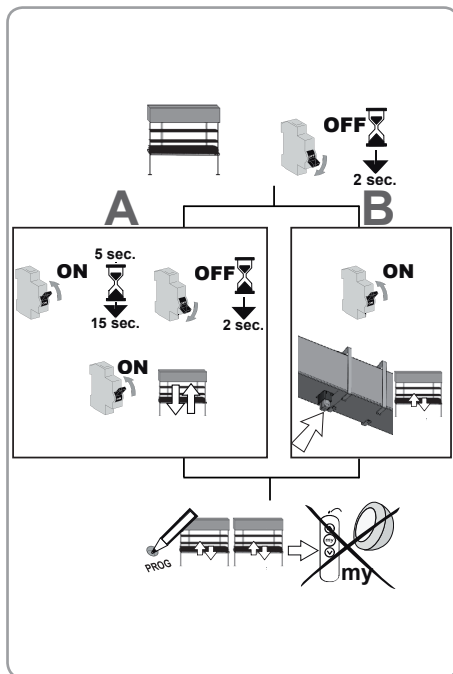

9. DATI TECNICI

Frequenza radio	433.42 MHz		
Alimentazione	230 V ~ 50 Hz		
Temperatura di utilizzo	da - 20 °C a + 70 °C		
Indice di protezione	IP 54		
Numero massimo di trasmettitori installati	12		
Numero massimo di sensori associati	3		
Livello di sicurezza	Classe I		
Coppia (Nm)	6	10	18
Lunghezza motore (mm)	254	269	289



CONTENTS

1. Introduction	62	5.7. Checking the settings	71
2. Safety	63	6. Operation	72
2.1. Safety and responsibility	63	6.1. Standard operation	72
2.2. Specific safety advice	63	6.2. Operating with a Somfy sensor	73
3. Installation	64	7. Additional settings	74
3.1. 58 x 51 mm or 58 x 56 mm head rail, open below	64	7.1. Favourite position (my)	74
3.2. 58 x 56 mm head rail, open above	64	7.2. Adding/Deleting Somfy control points and sensors	75
3.3. 57 x 51 mm head rail, open above	65	7.3. "Sun disappearing" position»	76
3.4. 78 X 67 mm head rail, open below	66	7.4. Modifying the slat tilt angle in relation to the notches on the thumbwheel	77
3.5. 67 X 66 mm head rail, open below	67	7.5. Modifying the thumbwheel's direction of rotation	77
4. Wiring	67	7.6. Modifying the motor's direction of rotation	77
5. Commissioning	68	7.7. Modifying the end limits	78
5.1. Identifying setting steps already completed	68	8. Tips and recommendations	79
5.2. Pre-programming the Somfy local control point	68	8.1. Questions on the J4 RTS?	79
5.3. Checking the motor's direction of rotation	69	8.2. Replacing a lost or broken Somfy control point	79
5.4. Selecting the type of E.V.b. (type 1 or type 3)	69	8.3. Restoring the original configuration	80
5.5. Setting the end limits	70	9. Technical data	80
5.6. Programming the first Somfy local control point	71		

1. INTRODUCTION

The J4 RTS motor is designed to drive all types of external venetian blind.

2. SAFETY

2.1. Safety and responsibility

- The motor, the torque and the operating time must be adjusted according to the complete installation.
- Only Somfy original accessories should be used (adapters, brackets, connectors, power cable, etc.).
- Fitting, testing, commissioning and repair of the installation must only be carried out by qualified personnel.
- Correct operation of the installation is only guaranteed if the installation and assembly have been carried out according to best practices, if the electrical supply is adequate and if maintenance is carried out.
- The installer must also comply with the current standards and legislation in the country in which the product is being installed, and inform his customers of the usage and maintenance conditions relevant to the product.
- The moving parts of the motors must be protected if operating at less than 2.50 m from the ground or another surface.
- The installation must not be used if it shows any signs of damage (for example wear, damaged cables and springs or ill adjusted end limits).
- The installation must be protected from all unauthorised use. Take preventive measures to avoid any spurious operation.
- Children must be supervised to ensure they do not play with the equipment. Keep remote controls out of the reach of children.
- This equipment is not intended for use by persons (including children) with impaired physical or mental capacities or those without the required knowledge or experience unless supervised by a person responsible for their safety.
- Disconnect all the connection cables from the power supply before operating on the installation.
- Do not use the installation if operations (window cleaning for example) are being carried out nearby.
- Observe the assembly and use guidelines, in particular the safety instructions from the manufacturer of the device to be used.

Subject to technical modifications.

2.2. Specific safety advice

 In addition to the safety instructions described in this guide, be sure to also observe the instructions set out in the attached document "Safety instructions to follow and keep".

- 1) Switch off the mains supply for the external venetian blind before performing any service operation in the vicinity.

To avoid damaging the product:

- 2) Never immerse it in liquid!
- 3) Avoid impacts!
- 4) Do not drop it!
- 5) Never drill holes in it!
- 6) Avoid moving the blind if ice has formed on it.

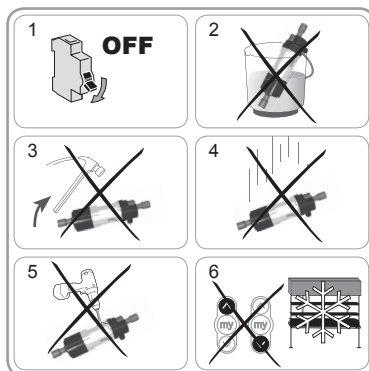

3. INSTALLATION

3.1 57 X 51 mm or 58 x 56 mm head rail, open below



- Screw the 2 adaptors (1) using 2 M3x8 bolts (2) on the motor shaft.

F Tightening torque = 1.1 Nm

- Connect the connection cable (3) to the motor.

Ensure that the cable does not pass over a rotating part of the motor or mechanism.

- Compress the edge of the head rail (4) into the motor zone.
- Insert the motor into the head rail (4).
- Using the clips (5), attach the motor in the head rail (4) above the small acoustic tapes (6a).
- The shaft can be fitted into the adapter using a headless screw (7).

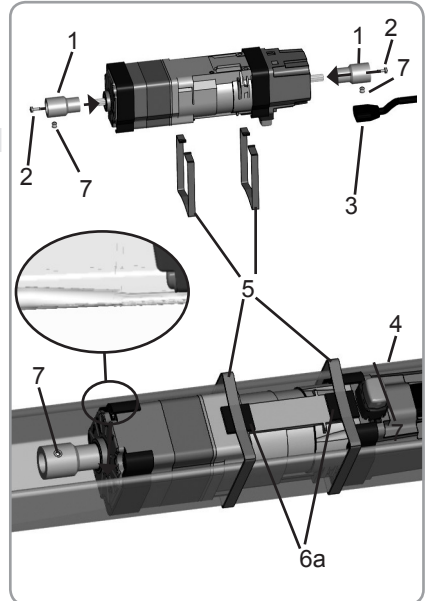

If the tension of the clips (5) is insufficient, it is possible to stick up to 3 small acoustic tapes (6a) one on top of the other.

3.2 58 x 56 mm head rail, open above



Installation with external clips

- Screw the 2 adaptors (1) using 2 M3x8 bolts (2) on the motor shaft.

F Tightening torque = 1.1 Nm

- Connect the connection cable (3) to the motor.

Ensure that the cable does not pass over a rotating part of the motor or mechanism.

- Insert the motor into the head rail (4).
- Using the clips (5), attach the motor in the head rail (4) above the small acoustic tapes (6a).
- The shaft can be fitted into the adapter using a headless screw (7).

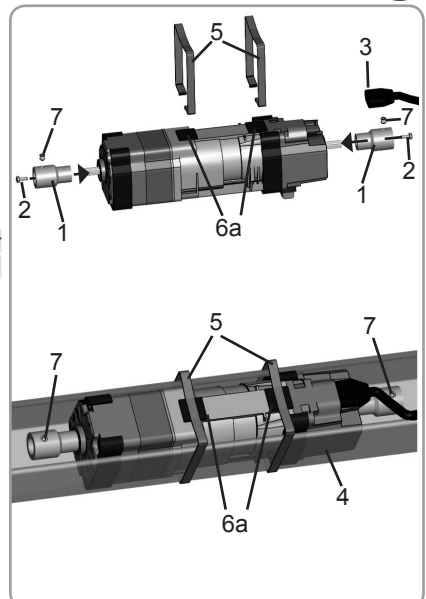

3.3 57 x 51 mm head rail, open above



Installation with external clips

- Screw the 2 adaptors (1) using 2 M3x8 bolts (2) on the motor shaft.

F Tightening torque = 1.1 Nm

- Connect the connection cable (3) to the motor.

Ensure that the cable does not pass over a rotating part of the motor or mechanism.

- Insert the motor into the head rail (4).
- Using the clips (5), attach the motor in the head rail (4) above the small acoustic tapes (6a).
- The shaft can be fitted into the adapter using a headless screw (7)

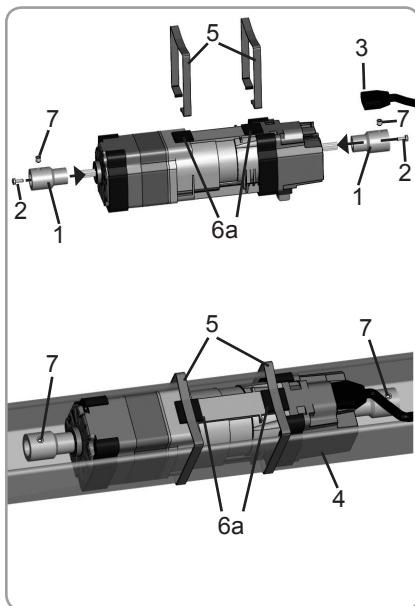

Installation with internal clips

- Screw the 2 adaptors (1) using 2 M3x8 bolts (2) on the motor shaft.

F Tightening torque = 1.1 Nm

- Connect the connection cable (3) to the motor.

Ensure that the cable does not pass over a rotating part of the motor or mechanism.

- Insert the motor into the head rail (4).
- Using the clips (5), attach the motor in the head rail (4).
- The shaft can be fitted into the adapter using a headless screw (7).

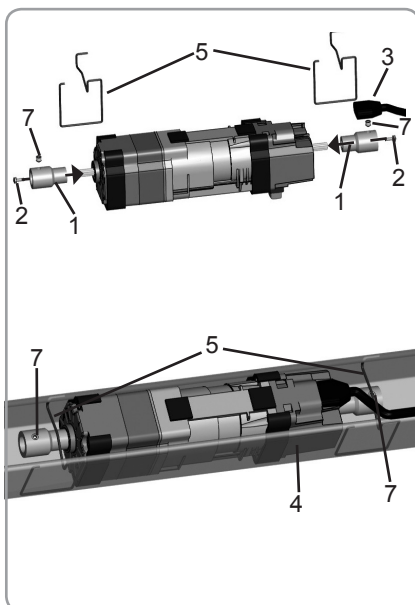

The internal clips cannot be used with J418 motors (J4 motors with a torque of 18 Nm).

3.4 78 x 67 mm head rail, open below



Installation with J406/J410 motors (torque of 6 or 10 Nm)

- Screw the 2 adaptors (1) using 2 M3 x 8 bolts (2) on the motor shaft.

F Tightening torque = 1.1 Nm

- Connect the connection cable (3) to the motor.

Ensure that the cable does not pass over a rotating part of the motor or mechanism.

- Fit the two head rail adaptors (8) on the motor.
- Insert the motor into the head rail (4).
- Using the clip (5), attach the motor in the head rail (4).
- The shaft can be fitted into the adapter using a headless screw (7).

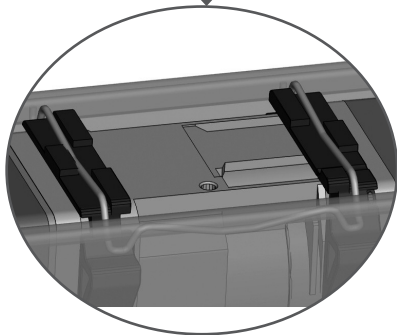
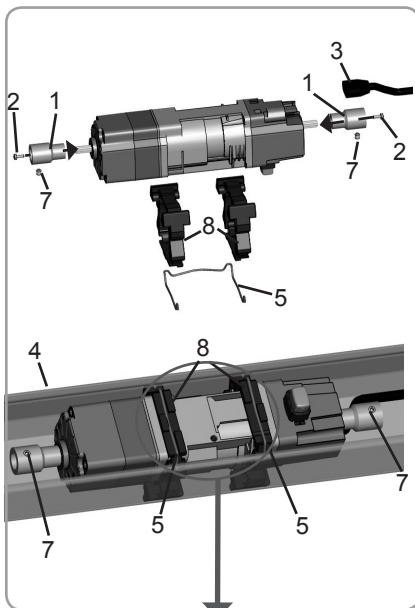

For motors with torque greater than 10 Nm

- The additional clamp must be attached with a new bolt -> tightening torque ≤ 4 Nm.

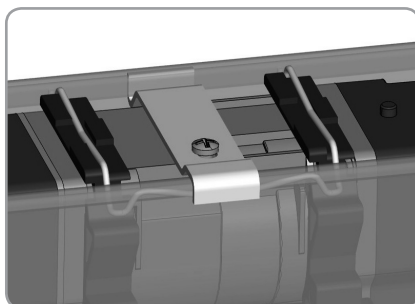

3.5 67 x 66 mm head rail, open below

- Screw the 2 adaptors (1) using 2 M3 x 8 bolts (2) on the motor shaft.

F Tightening torque = 1.1 Nm

- Connect the connection cable (3) to the motor.

Ensure that the cable does not pass over a rotating part of the motor or mechanism.

- Fit the two head rail adaptors (8) on the motor.
- Insert the motor into the head rail (4).
- Using the clips (5), attach the motor in the head rail (4).

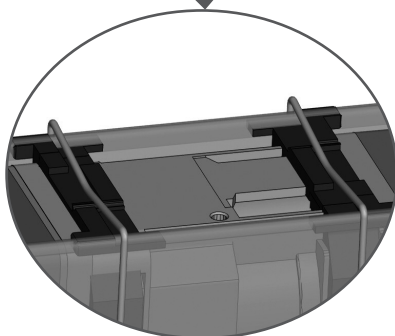
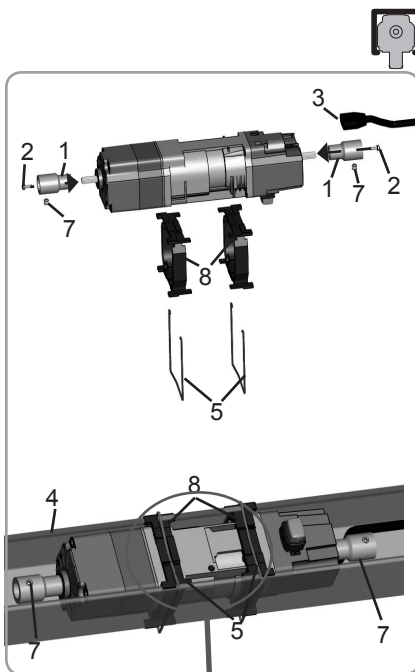

4. WIRING

- Cut off the mains power supply.
- Connect the motor according to the information in the table below:

	230 V ~ 50 Hz	Motor cable
1	Neutral (N)	Blue
2	Live (P)	Brown
3	-	-
4	Earth (⊥)	Yellow/Green

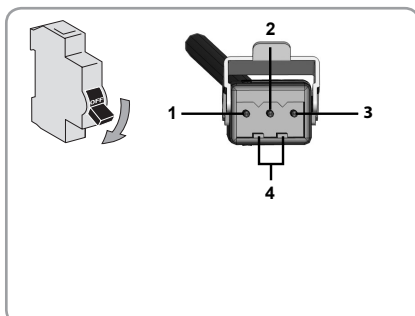

5. COMMISSIONING

The guide only describes commissioning using a Telis MOD/VAR type Somfy local control point. For commissioning using any other Somfy local control point, refer to the corresponding guide.

5.1. Identifying setting steps already completed

Only one motor should be powered at a time.
Switch on the power and follow procedure "a" or "b", depending on the blind's reaction:

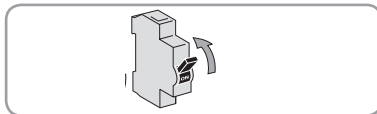

a) The E.V.B. moves briefly

The end limits are set and no Somfy control point has been programmed.
Go to the section entitled "Programming the first Somfy local control point".
or

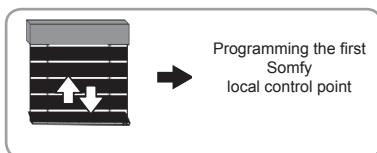

b) The E.V.B. does not move

Press the Up or Down button and follow procedure "c" or "d" depending on the blind's reaction:

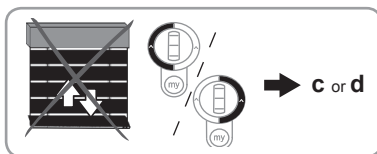

c) The E.V.B. still does not move

The end limits are not set and no Somfy control point has been programmed.
Go to the section entitled "Pre-programming the Somfy local control point".
or

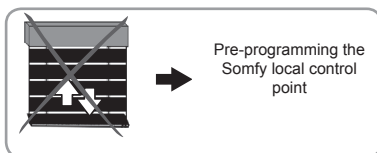

d) The E.V.B. is fully raised or lowered

The end limits are set and the Somfy control point has been programmed.
Go to the section entitled "Operation".

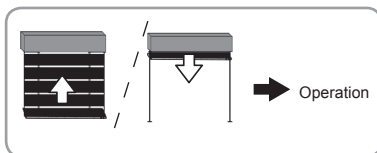

5.2. Pre-programming the Somfy local control point

- Press the Up and Down buttons simultaneously.
The E.V.B. moves briefly; the Somfy local control point has been pre-programmed into the motor.

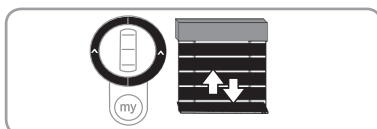

5.3. Checking the motor's direction of rotation

- Press the Up button:
 - a) If the E.V.B. raises, the direction of rotation is correct: go to the section entitled "Setting the end limits".
 - b) If the E.V.B. lowers, the direction of rotation is incorrect: press the "my" button until the E.V.B. moves; the direction of rotation has been modified.
- Press the Up button to check the direction of rotation.

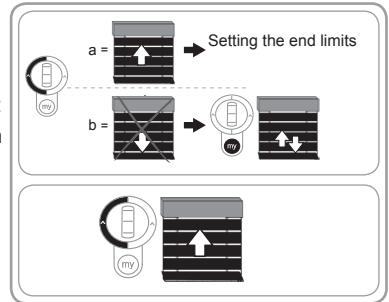

5.4. Selecting the type of E.V.B. (type 1 or type 3)

- The J4 RTS motor is factory set to operate with a type 1 E.V.B.. However, the user can select the operating mode for either a type 1 or type 3 E.V.B..
- Press the Up and "my" buttons to switch between operating modes.
 - If the motor switches from type 1 to type 3 operation, the E.V.B. moves briefly at slow speed.
 - If the motor switches from type 3 to type 1 operation, the E.V.B. moves briefly at normal speed.

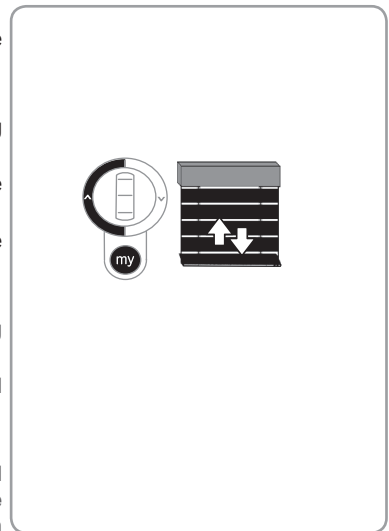

- **E.V.B. Type 1:** The slats are raised and lowered using the cord, and angled using the scale.
- **E.V.B. Type 3:** The slats are raised, lowered and angled using a chain hidden inside the slides.

! If the type 3 operating mode is selected and adjustment is in automatic mode, check that the apron's upper slat activates the "mushroom" in the upper end limit position to prevent damage to the product.

5.5. Setting the end limits



Check that your J4 RTS actuator has been assembled in the blind in the lowered position with the slats closed.

5.5.1. End limit (automatic adjustment)

- Briefly press the PROG button on the pre-programmed control: the E.V.B. moves briefly, the control point is programmed.
- The upper end limit is set by pressing the "mushroom".
- Go to the section entitled "Operation".

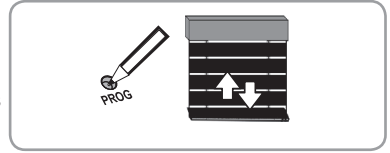

5.5.2. Upper end limit (manual adjustment)

- Press the Up and Down buttons for 5 seconds the E.V.B. moves briefly.
- Press the Up button.
The E.V.B. rotates in the up direction. Continue to press the Up button until the desired upper end limit is reached (the E.V.B. continues to be raised after the control point button has been pressed for 2 seconds).
- Stop the E.V.B. in the desired position (the thumbwheel on the Telis MOD/VAR type local control point can be used to set the desired position) using the stop function on the "mushroom".
- If the "mushroom" is not activated during setting, press the Down button (the E.V.B. moves briefly to confirm programming). If the "mushroom" is activated when the upper end limit is set, the position is programmed just below the "mushroom".

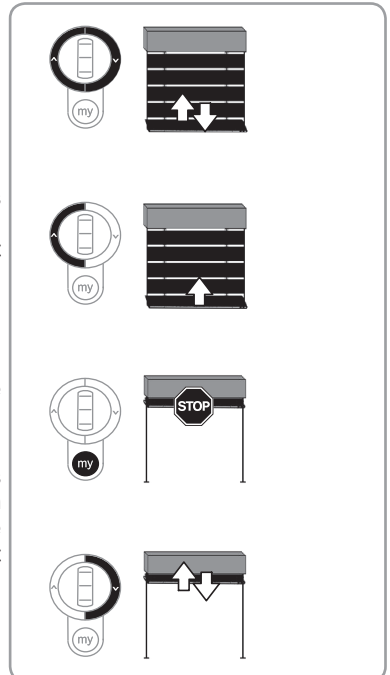

5.5.3. Lower end limit (manual adjustment)

- Press the Up and Down buttons for 5 seconds the blind moves briefly.
- Press the Down button.
The E.V.B. rotates in the down direction. Continue to press the Down button until the desired lower end limit is reached (the E.V.B. continues to be lowered after the control point button has been pressed for 2 seconds).
- Stop the E.V.B. in the desired position (the thumbwheel on the Telis MOD/VAR local control point can be used to set the desired position precisely).
- Press the Up button (the E.V.B. moves briefly to confirm programming).

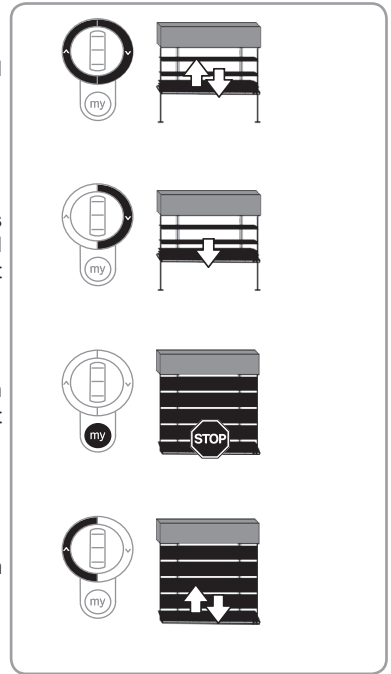

5.6. Programming the first Somfy local control point

5.6.1. Using a pre-programmed Somfy local control point

Briefly press the PROG button on this control point: the E.V.B. moves briefly, the control point has been programmed.

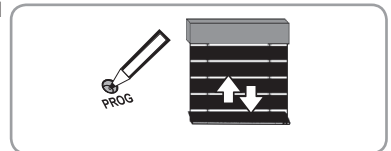

5.6.2. After a power cut

- Press the Up and Down buttons on the new control point simultaneously until the blind moves.
- Briefly press the PROG button on this control point: the E.V.B. moves briefly; the control point has been programmed.

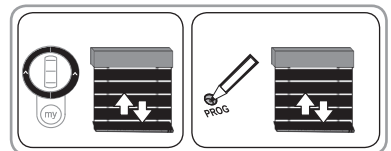

5.7. Checking the settings

Check the settings of the upper and lower end limits using the Somfy local control point.

6. OPERATING

6.1. Standard operation

6.1.1. Favourite position (my)

Besides the upper and lower positions, an intermediate position known as the "favourite position (my)" may be programmed in the motor. The "my" favourite position is pre-set in the factory, and corresponds to the "slats lowered, sun protection" position.

i To modify or delete the favourite position (my), see the section entitled "Modifying settings".

To use the favourite (my) position: Briefly press the "my" button: the E.V.B. starts to move, then stops and angles the slats in accordance with the angle programmed for the favourite (my) position.

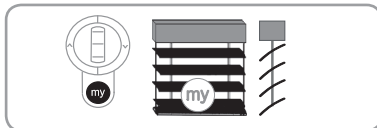

6.1.2. STOP function

The E.V.B. is moving.

Briefly press the "my" button: the E.V.B. stops automatically.

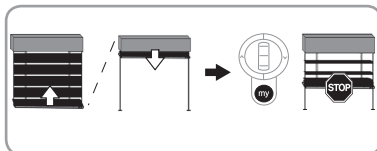

6.1.3. Up and Down buttons

- On a Telis MOD/VAR type local control, briefly pressing the Up or Down button raises or lowers the E.V.B. fully. The thumbwheel is used to angle the slats.

- On a standard Telis type local control, 2 modes are available: EU mode and US mode. The J4 RTS motor is factory set to operate in US mode

In US mode, briefly pressing the Up or Down button raises or lowers the E.V.B. fully. pressing and holding the Up or Down button angles the slats.

In EU mode, pressing and holding the Up or Down button raises or lowers the E.V.B. fully. briefly pressing the Up or Down button angles the slats.

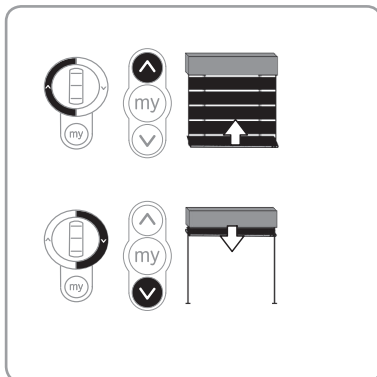

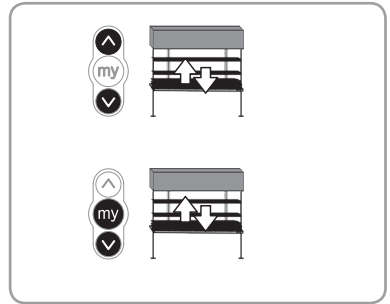

6.1.4. Selecting the mode. (EU mode or US mode)

- The J4 RTS motor is factory set to operate in US mode. However, the user can choose between the EU and US modes.
- Press the Up and Down buttons for 5 seconds the E.V.B. moves briefly.
- To confirm the new mode, press and hold the "my" and Down buttons for 2 seconds: the blind moves briefly.



• 6.2. Operating with a Somfy sensor

		
The favourite (my) position has not been programmed and the sun disappearing (SDP) position is not activated.	The E.V.B. moves to the lower end limit.	The E.V.B. moves to the upper end limit.
The favourite (my) position has been programmed and the sun disappearing (SDP) position is not activated.	The E.V.B. moves to the favourite (my) position.	The E.V.B. moves to the upper end limit.
The favourite (my) position has been programmed and the sun disappearing (SDP) position is activated.	The E.V.B. moves to the favourite (my) position.	The E.V.B. moves to the sun disappearing (SDP) position.

 If the "privacy position" has been activated, the E.V.B. will not change position when the sun is disappearing.

7. ADDITIONAL SETTINGS

7.1. Favourite position (my)

7.1.1. Modifying/Activating the favourite (my) position

- Press the Down button (the E.V.B. moves to the lowered position with the slats closed).
- Press and hold the "my" and Up buttons for 2 seconds (the slats tilt to the pre-programmed "my" position).
- Position the slats as required, using the thumbwheel of the RTS remote control to increase or decrease the slat angle.

Go to the section entitled "Testing the my position" or "Programming the my position".

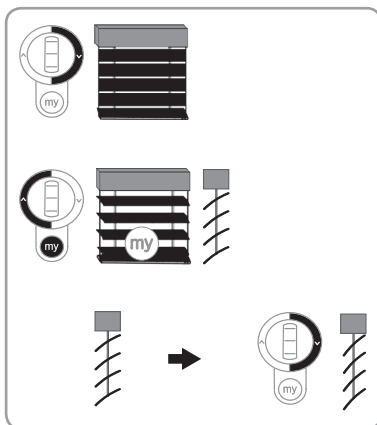

7.1.2. Testing the "my" position (optional step)

- Briefly press the "my" button:
On a type 1 E.V.B., the slats tilt to the closed position then move to the newly set "my" position.
On a type 3 E.V.B., the slats move back to the horizontal position then move to the newly set "my" position.

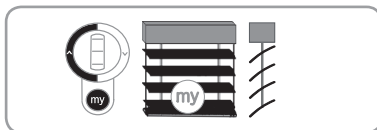

7.1.3. Programming the "my" position

In the "my" position, press and hold the "my" button for 5 seconds: the E.V.B. moves briefly and the "my" position has been programmed.

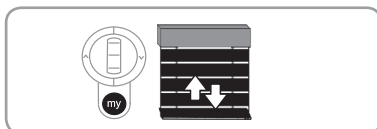

7.1.4. Deleting the favourite (my) position

- Press the Down button (the E.V.B. moves to the lowered position with the slats closed).
- Press and hold the "my" and Up buttons for 2 seconds: the slats will tilt to the programmed "My" position.
- Press and hold the "my" and Up buttons for 5 seconds: the E.V.B. moves briefly; the "my" position is deleted (the "my" button now works only as a "STOP" button. If using a sun sensor, the E.V.B. moves to the lowered position when the sun appears).

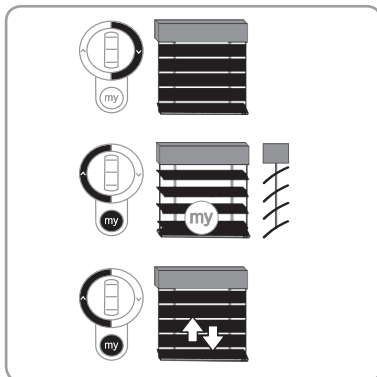

7.2. Adding/Deleting Somfy RTS control points and sensors

7.2.1. Adding/Deleting an RTS control point

- Find an RTS control point programmed in the motor.
- Press the PROG button on the RTS control point (A) until the E.V.B. moves briefly: the motor is in programming mode.
- Press the PROG button on the RTS control point (B) briefly. The E.V.B. moves briefly.
The RTS control point has been programmed or deleted from the motor.

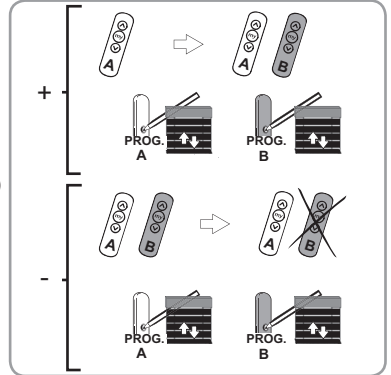

7.2.2. Adding/Deleting an RTS sensor

- Find an RTS control point programmed in the motor.
- Press the PROG button on the RTS control point (A) until the E.V.B. moves briefly: the motor is in programming mode.
- Press the PROG button on the RTS sensor (C) briefly. The E.V.B. moves briefly.
The RTS sensor is programmed or deleted from the motor.

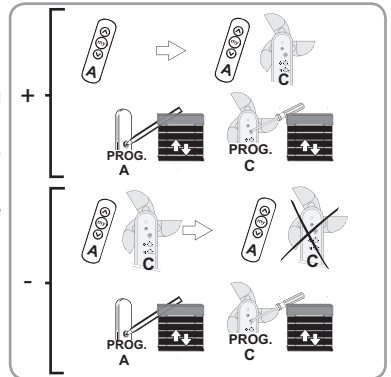

7.2.3. Deleting all the RTS sensors

- Find an RTS control point programmed in the motor.
- Press the PROG button on the RTS control point (A) until the E.V.B. moves briefly: the motor is in programming mode.
- Press and hold the PROG button on the RTS sensor (C) for 7 seconds. The E.V.B. moves briefly twice.
The RTS sensors are deleted from the motor.

7.3. Sun disappearing position (SDP)

7.3.1. Modifying/Activating the "sun disappearing" position

Note: The "sun disappearing" position is the position the slats adopt when the sun is disappearing. This function requires the use of a sun sensor. The "sun disappearing" position is preset in the factory but not activated, and corresponds to the "slats horizontal" position. It is not possible to modify the "sun disappearing" position if the "my" position has been deleted.

- Press the "my" button: the blind starts to move then stops in the favourite (my) position.
- Press and hold the "my" and Up buttons for 2 seconds: the E.V.B. is raised to the "sun disappearing" position.
- Position the slats as desired using the thumbwheel (Mod/Var RTS remote control) or by pressing the Up and Down buttons on a paired or temporarily assigned Mod/Var RTS remote control to increase or reduce the slat angle.

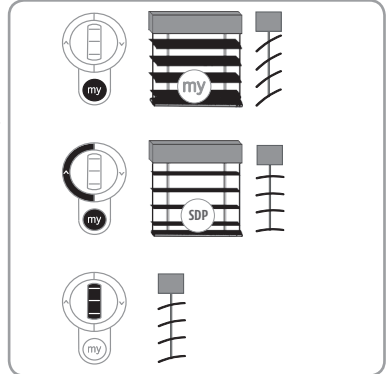

7.3.2. Programming the "sun disappearing" position

In the "sun disappearing" position, press and hold the "my" button on a paired RTS remote control for 5 seconds: the E.V.B. moves briefly; the "sun disappearing" position has been programmed.

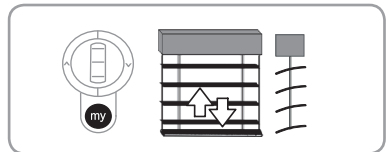

7.3.3. Deleting the "sun disappearing" position

- Press the "my" button: the blind starts to move then stops in the favourite (my) position.
- Press and hold the "my" and Up buttons for 2 seconds: the E.V.B. is raised to the "sun disappearing" position.
- Press and hold the "my" and Up buttons for 5 seconds: the E.V.B. moves briefly; the "sun disappearing" position is activated or deleted.

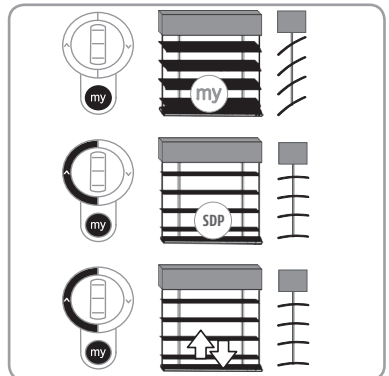

7.3.4. Activating and Deactivating the "privacy position"

the "privacy position" locks the E.V.B. in position if the sun disappears.

- Press the "my" button: the E.V.B. starts to move then stops in the favourite (my) position.
- Press and hold the "my" and Down buttons for 5 seconds: the E.V.B. moves briefly; it will not change position when the sun disappears.

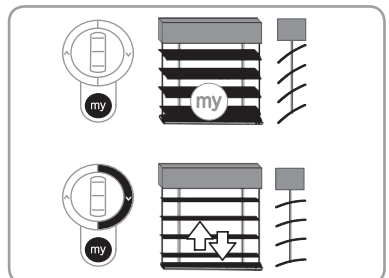

7.4. Adjusting the tilt angle of the slats in accordance with the thumbwheel notches.

- Move the E.V.B. to a position other than the end limits.
- Press and hold the "my" and Down buttons for 5 seconds: the E.V.B. moves briefly.
- Press the Up button to increase the tilt angle of the slats in accordance with the thumbwheel notches, or press the Down button to reduce this angle. The presses are controlled directly using the thumbwheel.
- To confirm the tilt angle of the slats, press and hold the "my" button for 5 seconds: the E.V.B. moves briefly.

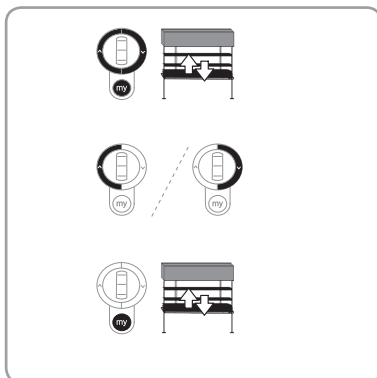

7.5. Modifying the thumbwheel's direction of rotation.

- Move the E.V.B. to a position other than the end limits.
- Press the Up and Down buttons for 5 seconds the E.V.B. moves briefly.
- To confirm the thumbwheel's new direction of rotation, press and hold the Up, "my" and Down buttons for 2 seconds: the E.V.B. moves briefly; the thumbwheel's direction of rotation has been changed.

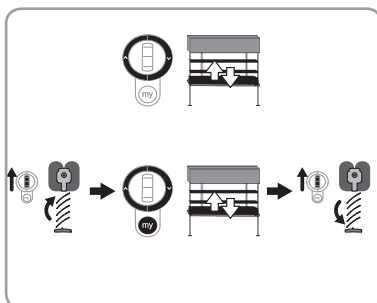

7.6. Modifying the motor's direction of rotation

- Move the E.V.B. to a position other than the end limits.
- Press the Up and Down buttons for 5 seconds the E.V.B. moves briefly.
- To confirm the motor's new direction of rotation, press and hold the "my" button for 2 seconds: the E.V.B. moves briefly; the motor's direction of rotation has been changed.

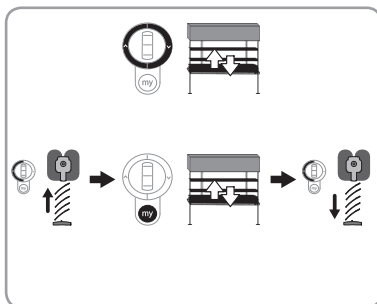

7.7. Modifying the end limits

7.7.1. Modifying the upper end limit

- Place the E.V.B. in the intermediate position.
- Press the Up and Down buttons for 5 seconds the E.V.B.moves briefly.
- Press the Up button.
The E.V.B. rotates in the up direction. Continue to press the Up button until the desired upper end limit is reached (the E.V.B. continues to be raised after the control point button has been pressed for 2 seconds).
- Stop the E.V.B. in the desired position (the thumbwheel on the Telis MOD/VAR type local control point can be used to set the desired position) using the stop function on the "mushroom".
- If the "mushroom" is not activated during setting, press the Down button (the E.V.B. moves briefly to confirm programming).
If the "mushroom" is activated when the upper end limit is set, the position is programmed a few millimetres below the "mushroom".

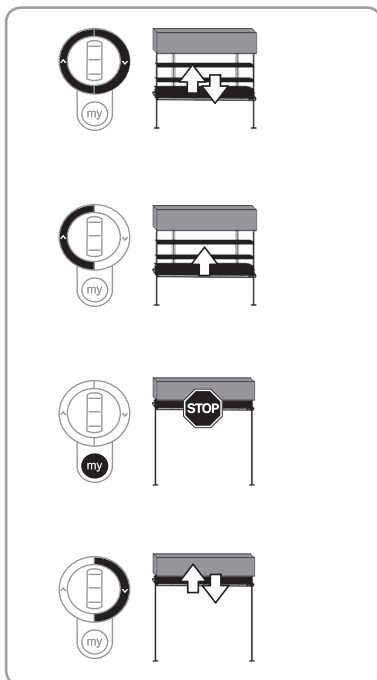

7.7.2. Modifying the lower end limit

- Place the E.V.B. in the intermediate position.
- Press the Up and Down buttons for 5 seconds the E.V.B.moves briefly.
- Press the Down button.
The E.V.B. rotates in the down direction. Continue to press the Down button until the desired lower end limit is reached (the E.V.B. continues to be lowered after the control point button has been pressed for 3 seconds).
- Stop the E.V.B. in the desired position (the thumbwheel on the Telis MOD/VAR local control point can be used to set the desired position precisely). With a type 3 EVB, stop the EVB before the desired position, and adjust the limit with the thumbwheel of the local control point.
- Press the Up button (the blind moves briefly to confirm programming).

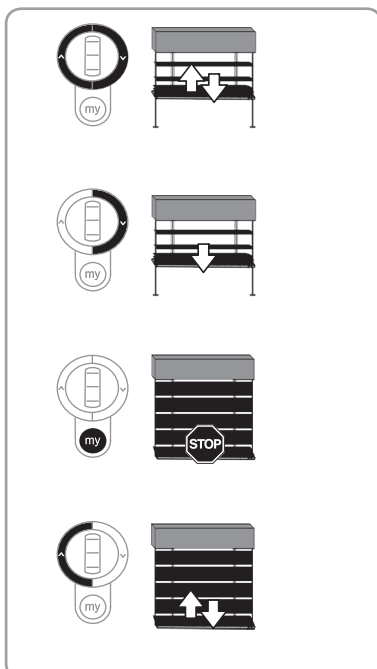

8. TIPS AND RECOMMENDATIONS

8.1. Questions on the J4 RTS?

Observations	Possible causes	Solutions
The E.V.B. does not operate.	The wiring is incorrect.	Check the wiring and modify it if necessary.
	The motor is in heat protection mode.	Wait until the motor cools down.
	An incorrect cable has been used.	Check the cable and ensure it has 3 strands.
	The Somfy control battery is weak.	Check whether the battery is weak and replace it if necessary.
	The control point is not compatible.	Check for compatibility and replace the control point if necessary.
	The Somfy control point used has not been programmed into the motor.	Use a programmed control point or program this control point.
The E.V.B. stops too early.	The end limits have been incorrectly set.	Readjust the end limits.
I can't tilt the slats easily	The remote control is not compatible	Pair then use a Telis Mod/VAR RTS remote control

8.2. Replacing a lost or broken Somfy control point

This reset deletes all control points, however, it does not delete the sensors and the favourite position.

Only switch off the power for the motor to be reset.

- Place the E.V.B. in the intermediate position (if possible).
- Cut the power supply for 2 seconds.
- Next:

Switch the power supply back on for 5 to 15 seconds.

- A** Cut the power supply for 2 seconds.
Switch the power supply back on: the E.V.B. starts to move for a few seconds.

• or

Switch the mains power supply back on.

- B** Wait for 5s then press and hold the «mushroom m» for 10 seconds.
the E.V.B. moves briefly.

If the E.V.B. is at the upper or lower end limit, it will move briefly.

- Press the PROG button on the new control point until the E.V.B. moves briefly: all RTS control points are deleted and the new RTS control point is programmed into the motor.

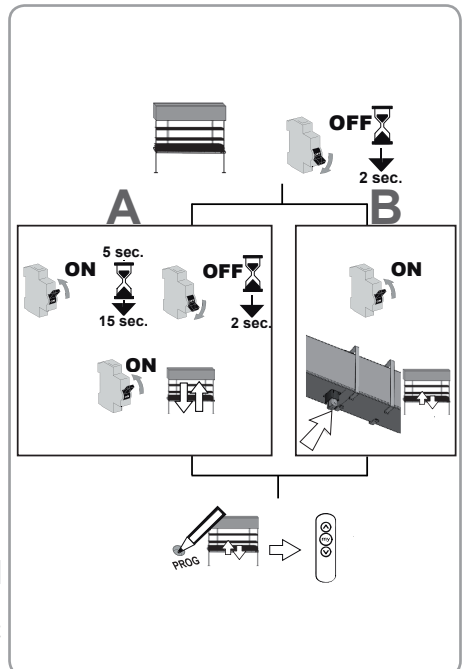

8.3. Restoring the original configuration

This reset deletes all control points, all the sensors and all the end limit settings, and resets the motor's direction of rotation and favourite position (my).

Only switch off the power for the motor to be reset

- Place the E.V.B. in the intermediate position (if possible).
- Cut the power supply for 2 seconds.
- Next:

Switch the power supply back on for 5 to 15 seconds.

- A** Cut the power supply for 2 seconds.
Switch the power supply back on: the E.V.B. starts to move for a few seconds.

• or

Switch the mains power supply back on.

- B** Wait for 5s then press-and-hold-the-»mushroom« for 10 seconds.
the E.V.B. moves briefly.

If the E.V.B. is at the upper or lower end limit, it will move briefly.

- Hold down the PROG button: the E.V.B. will move once then again a few moments later. The motor is configured with the factory settings.
Repeat the procedures from the "Commissioning" section

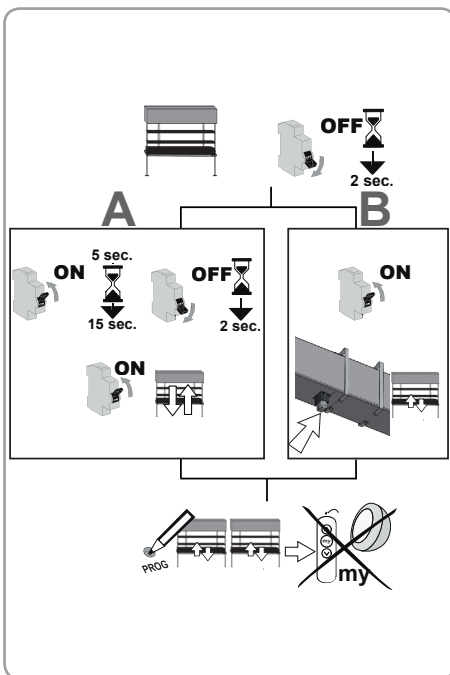

9. TECHNICAL DATA

Radio frequency	433.42 Mhz		
Power supply	230 V ~ 50 Hz		
Operating temperature	- 20°C to + 70°C		
Index protection rating	IP 54		
Maximum number of connected control points	12		
Maximum number of connected sensors	3		
Safety level	Class I		
Torque (Nm)	6	10	18
Motor length (mm)	254	269	289

Somfy
50 Avenue du Nouveau Monde
BP 152 - 74307 Cluses Cedex
France
T +33 (0)4 50 96 70 00
F +33 (0)4 50 96 71 89

www.somfy.com

Somfy Worldwide

Argentina: Somfy Argentina Tel: +55 11 (0) 4737-3700	Finland: Somfy Nordic AB Finland Tel: +358 (0)9 57 130 230 Fax: +358 (0)9 57 130 231	Kingdom of Saudi Arabia: Somfy Saoudi Riyadh : Tel: +966 1 47 23 020 Tel: +966 1 47 23 033 Jeddah : Tel: +966 2 69 83 353	Russia: Somfy LLC. Tel: +7 495 781 47 72	Turkey: Somfy TurkeyMah., Tel: +90 (0) 216 651 30 15
Australia: Somfy PTY LTD Tel: +61 (2) 8845 7200	France : Somfy France Tel. : +33 (0) 820 374 374	Kuwait: Somfy Kuwait Tel: +965 4348906	Serbia: SOMFY Predstavništvo Tel: 00381 (0)25 841 510	United Arab Emirates: Somfy Gulf Jebel Ali Free Zone Tel: +971 (0) 4 88 32 808
Austria: Somfy GesmbH Tel: +43 (0) 662 / 62 53 08 - 0	Germany: Somfy GmbH Tel: +49 (0) 7472 930 0	Lebanon: Somfy Lebanon Tel: +961 (0) 1 391 224	Singapore: Somfy PTE Ltd Tel: +65 (0) 6383 3855	United Kingdom: Somfy Limited Tel: +44 (0) 113 391 3030
Belgium: Somfy Belux Tel: +32 (0) 2 712 07 70	Greece: SOMFY HELLAS S.A. Tel: +30 210 6146768	Malaysia: Somfy Malaysia Tel: +60 (0) 3 228 74743	Slovak republic: Somfy, spol. s r.o. Tel: +421 337 718 638 Tel: +421 905 455 259	United States: Somfy Systems Tel: +1 (0) 609 395 1300
Brasil: Somfy Brasil Ltda Tel: +55 11 3695 3585	Hong Kong: Somfy Co. Ltd Tel: +852 (0) 2523 6339	Mexico: Somfy Mexico SA de CV Tel: 52 (55) 4777 7770	South Korea: Somfy JOO Tel: +82 (0) 2594 4331	
Canada: Somfy ULC Tel: +1 (0) 905 564 6446	Hungary : Somfy Kft Tel: +36 1814 5120	Morocco: Somfy Maroc Tel: +212-22443500	Spain: Somfy Espana SA Tel: +34 (0) 934 800 900	
China: Somfy China Co. Ltd Tel: +8621 (0) 6280 9660	India: Somfy India PVT Ltd Tel: +(91) 11 4165 9176	Netherlands: Somfy BV Tel: +31 (0) 23 55 44 900	Sweden: Somfy Nordic AB Tel: +46 (0)40 16 59 00	
Croatia : Somfy Predstavništvo Tel: +385 (0) 51 502 640	Indonesia: Somfy Jakarta Tel: +(62) 21 719 3620	Norway: Somfy Nordic Norge Tel: +47 41 57 66 39	Switzerland: Somfy A.G. - Tel: +41 (0) 44 838 40 30	
Cyprus : Somfy Middle East Tel: +357(0) 25 34 55 40	Iran: Somfy Iran Tel: +98-217-7951036	Poland: Somfy SP Z.O.O. Tel: +48 (22) 50 95 300	Syria: Somfy Syria Tel: +963-9-55580700	
Czech Republic: Somfy, spol. s.r.o. Tel: (+420) 296 372 486-7	Italy: Somfy Italia s.r.l Tel: +39-024847181	Portugal: Somfy Portugal Tel. +351 229 396 840	Taiwan: Somfy Development and Taiwan Branch Tel: +886 (0) 2 8509 8934	
Denmark: Somfy Nordic Danmark Tel: +45 65 32 57 93	Japan: SOMFY KK Tel: +81 (0)45 481 6800	Romania: Somfy SRL Tel.: +40 - (0)368 - 444 081	Thailand: Bangkok Regional Office Tel: +66 (0) 2714 3170	
Export: Somfy Export Tel: + 33 (0)4 50 96 70 76 Tel: + 33 (0)4 50 96 75 53	Jordan: Somfy Jordan Tel: +962-6-5821615		Tunisia: Somfy Tunisia Tel: +216-98303603	